

Audi Q7 e-tron quattro

Dossier de presse - France

Sommaire

Audi Q7 e-tron

- **Présentation et historique**
 - › Audi Q7
 - › La technologie e-tron
- **Chiffres significatifs**
- **Design Q7 e-tron quattro**
- **Dimensions**
- **Technologies**
 - › La gestion hybride – Motorisation
 - › La pompe à chaleur
 - › Système MMI navigation plus
 - › Berceau moteur actif
 - › Les systèmes d'assistance à la conduite
- **Caractéristiques techniques**
- **A retenir**
- **Annexes**
 - › Gamme Audi Q7
 - › Options



Audi Q7 Historique

2006

Lancement de la première
génération Audi Q7



2015

Lancement de la seconde
génération Audi Q7



Audi Q7

Présentation

Un SUV haut-de-gamme à succès

Depuis le lancement du Q7 en 2006 :

Plus de 500 000 véhicules vendus
dans le monde

Plus de 16 000 véhicules vendus en
France

Depuis la commercialisation de la seconde génération en juin 2015 :

Plus de 75 000 véhicules vendus dans
le monde

Plus de 2 300 véhicules vendus en
France



Audi Q7

Mix versions et motorisations

Versions	Taux
Q7	4%
S line	38%
Ambition Luxe	14%
Avus	44%

Motorisations	Taux
Essence	1%
Diesel	99%

A retenir

- **Le meilleur de la technologie e-tron hybride rechargeable Audi**
 - Une puissance cumulée de 373 ch et un couple de 700 Nm
 - Une consommation de 1,8 l / 100 km soit 48 g de CO² / km
 - Une autonomie en tout électrique de 56 km
 - Recharge en 2h30 (32A) ou 8h sur une prise classique
- **1^{er} modèle hybride rechargeable équipé d'un moteur V6 TDI et de la transmission intégrale permanente quattro**
- **Une fiscalité avantageuse**
 - Récupération de la TVA sur l'électricité et sur le gazole pour les entreprises
 - Malus écotaxe et TVS de 0€
- **Disponibilité des dernières technologies Audi**
 - Audi virtual cockpit
 - Adaptive cruise control avec Assistant de conduite en embouteillage
 - Phares Audi Matrix LED
- **Un SUV polyvalent**
 - Parfait pour effectuer les trajets quotidiens grâce à son autonomie de 56 km en 100% électrique, le Q7 e-tron offre également tout le confort et les qualités routières d'un véritable SUV grâce à son moteur V6 TDI et sa transmission quattro : idéal pour les longs voyages en famille
- **Disponible dès maintenant à partir de 81 700€**

La technologie e-tron

Présentation et historique

Un concept à succès

- Le terme e-tron désigne chez Audi les voitures hybrides rechargeables ou 100% électriques
- Une technologie ancrée dans la stratégie Audi depuis 1989 : présentation du premier modèle hybride rechargeable du constructeur allemand l'Audi duo
- Succès de l'Audi A3 Sportback e-tron, qui représente 10% des ventes de l'Audi A3 Sportback en France en 2015
- La nouvelle Audi Q7 e-tron ouvre un nouveau chapitre de ce concept, c'est le premier véhicule e-tron à bénéficier d'une transmission quattro et d'une motorisation diesel
- De nombreux modèles e-tron viendront compléter la gamme de véhicules hybrides et électriques Audi dans les prochaines années
 - Commercialisation cette année de la nouvelle Audi Q7 e-tron
 - Le concept Audi e-tron quattro présenté au salon de Francfort en septembre dernier, préfigure le premier SUV 100% électrique qu'Audi commercialisera en 2018 – celui-ci proposera une autonomie d'environ 500 km

Design

Audi Q7 e-tron

Détails uniques pour un ensemble cohérent et élégant

- › Signature des feux de jours LED exclusive
- › Seuils de portières avec logo éclairé e-tron
- › Badges Q7 e-tron quattro



Dimensions

Caractéristiques techniques Q7 e-tron quattro - 5 places

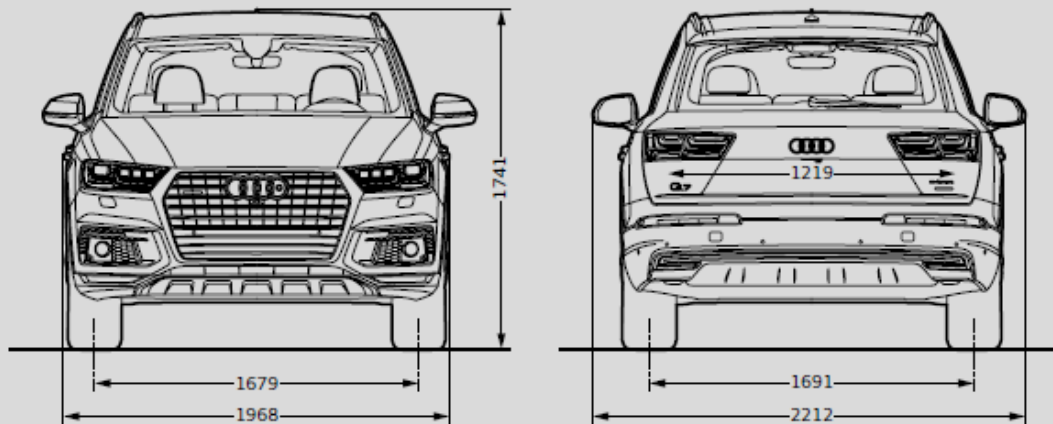

* Hauteur maximum incluant les rampes de pavillon

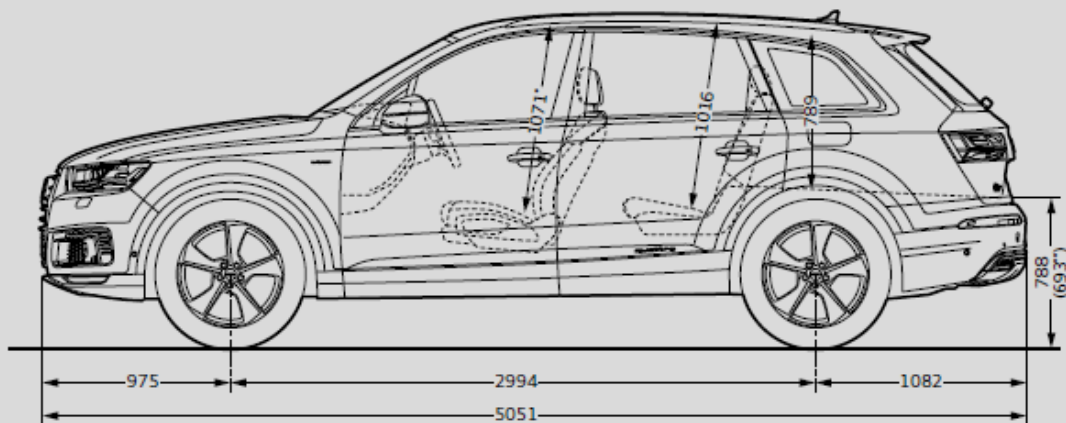

** Espace maximum au dessus de la tête

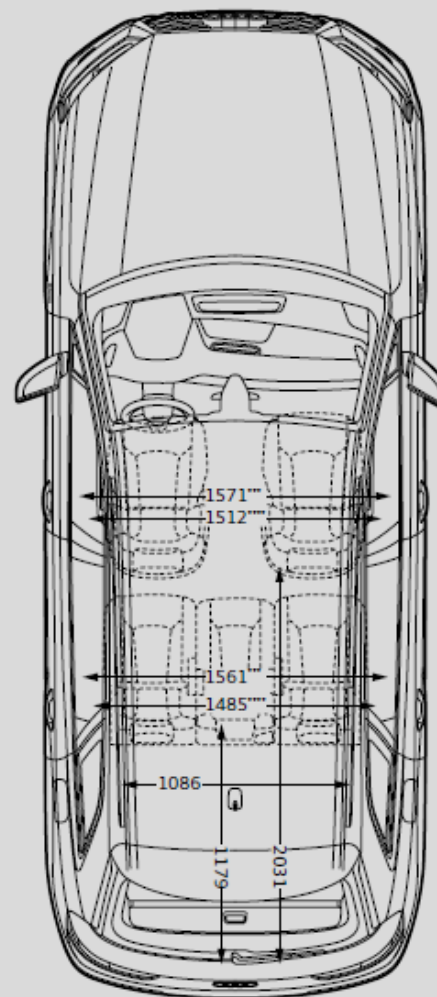

*** Largeur aux épaules **** Largeur aux coudes

La technologie e-tron

L'intérêt de rouler en hybride rechargeable

A3 e-tron

Motorisation essence : TFSI 204 ch



- › Pas de TVS (selon la législation en vigueur)
- › Bonus de 1 000 €
- › Prime de 2 500 € si remplacement d'un diesel de + 10 ans
- › Récupération de la TVA sur l'électricité
- › Parkings réservés & gratuits, Accès aux ZRC (Zone de Restriction de Circulation)*

Q7 e-tron

Motorisation diesel : V6 TDI 373 ch



- › Pas de TVS (8 trimestres d'exonération pour les versions > 50 gCO2/km)
- › Récupération de TVA sur le gazole
- › Récupération de la TVA sur l'électricité
- › Parkings réservés & gratuits, Accès aux ZRC (Zone de Restriction de Circulation)*

* Les ZRC, conditions de parking et tarifs sont spécifiques à chaque agglomération. Renseignez-vous localement

La technologie e-tron

Avantage fiscal

- Impact fiscal de la nouvelle Audi Q7 e-tron quattro vs Q7 (V8 TDI - 2014)



Nouveau Q7 e-tron TDI 373 ch

Rejets de CO₂ : 48 g/km
(avec roues de 18")

Malus : 0€
TVS : 0 €/an

**TVS & malus
0 €**



Q7 TDI 340 (2014)

Rejets de CO₂ : 242 g/km

Malus : 8 000 €
TVS : 5 203 €/an

La technologie e-tron

Avantage fiscal

➤ Impact fiscal de la nouvelle Audi Q7 e-tron quattro vs Q7 V6 TDI 272 ch



Nouveau Q7 e-tron TDI 373 ch

Rejets de CO₂ : 48 g/km
(avec roues de 18")

Malus : 0€
TVS : 0 €/an

**Ecart de fiscalité au
désavantage du Q7
V6 TDI**

**TVS & Malus pour
Q7 e-tron : 0 €**



Q7 V6 TDI 272 (2015)

Rejets de CO₂ : 153 g/km
(avec roues de 18")

Malus : 1 600€
TVS : 1 759,50 €/an



Technologies

Audi Q7 e-tron quattro

Technologies

Gestion hybride - Motorisation

56 km en tout électrique : le meilleur de la technologie hybride Audi

- › Batterie lithium-ion composée de 168 cellules de batterie haute-qualité
- › Dotée d'un refroidissement liquide
- › Capacité de 17,3 kWh, elle permet une autonomie de 56 km en mode électrique – un record dans le segment
- › La technologie de charge en 2 phases, installée dans la nouvelle Audi Q7 e-tron quattro, permet de charger jusqu'à 7,2 kW de puissance – la recharge totale de la batterie prend environ 2h30 (recharge rapide 32 A) et 8h sur une prise classique

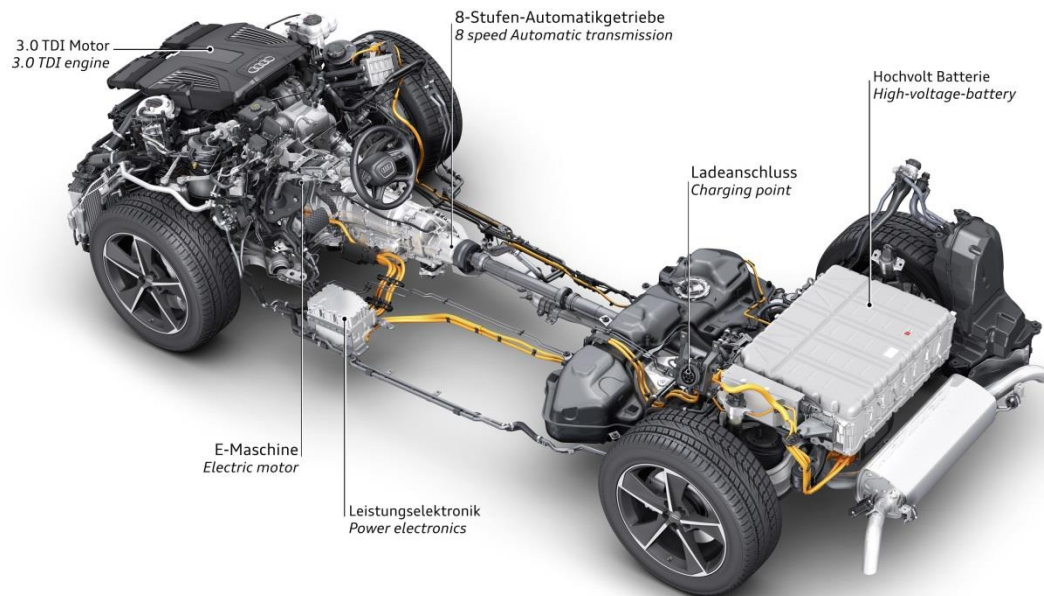

Technologies

Gestion hybride - Motorisation

Gestion hybride

- Le système de gestion hybride contrôle les modes de fonctionnement du Q7 e-tron
- 3 modes de gestion de l'énergie
 - Mode EV : 100% électrique
 - Mode hybrid : optimise la gestion énergétique de la voiture en fonction de la conduite
 - Mode battery hold : recharge et stockage de l'énergie électrique disponible

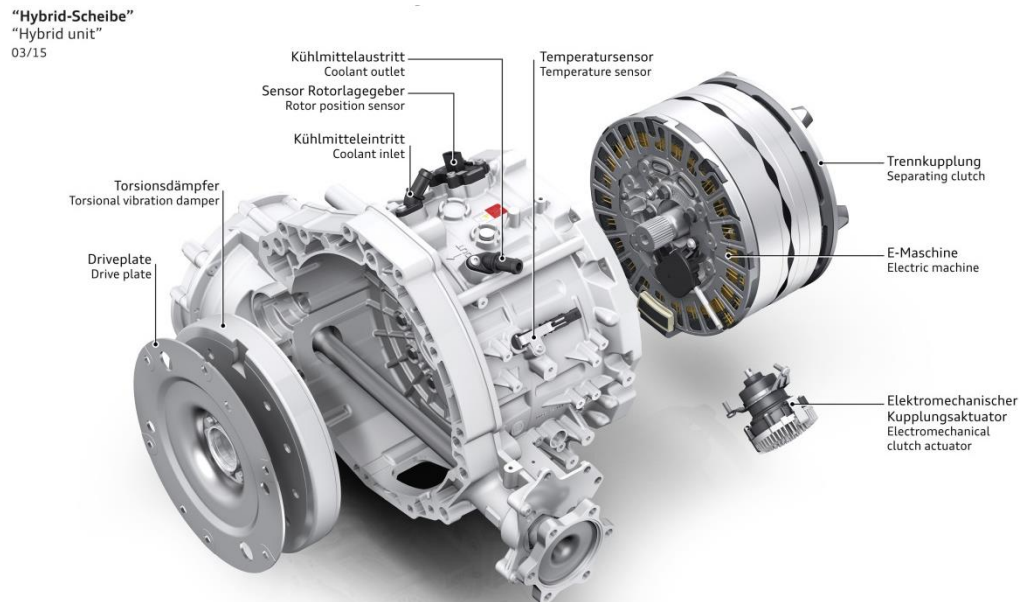

Technologies

Gestion hybride - Motorisation

Gestion hybride

- Un SUV intelligent : selon la situation, il accélère, utilise le mode roue libre ou récupère de l'énergie - La plupart des freinages utilisent le moteur électrique, qui fonctionne comme un générateur
- L'Audi Q7 e-tron quattro ne consomme que 1,8 l/ 100 km, soit des émissions de 48 g de CO₂ / km

Rekuperation beim Bremsvorgang
Energy recovery when braking
03/16



Technologies

Gestion hybride - Motorisation

Motorisation

- Le premier modèle hybride rechargeable du monde équipé d'un moteur V6 TDI et de la transmission intégrale permanente quattro
- De 0 à 100 km/h en 6.2 secondes, il peut atteindre une vitesse maximale de 225 km/h
- Grâce à la capacité du réservoir de 75 l, la voiture peut parcourir jusqu'à 1400 km
- Le moteur électrique produit 94 kW (128 ch) de puissance et 350 Nm de couple – le moteur thermique quant à lui délivre 258 chevaux et 600 Nm
- Le V6 3.0 TDI et le moteur électrique délivrent conjointement 373 chevaux et un couple de 700 Nm

3.0 litre V6 TDI engine in the Audi Q7 e-tron quattro with four valves per cylinder, common-rail system with piezo-injectors and turbocharger with variable turbine geometry
2.967cm³
190 kW (258 PS) @ 3.000 - 4.500 min⁻¹
600 Nm @ 1.250 - 3.000 min⁻¹
03/15



Technologies

Audi Q7 e-tron

Pompe à chaleur

- › Un système de gestion thermique spécialement développé pour la Audi Q7 e-tron
- › La pompe à chaleur utilise la chaleur résiduelle des composants électriques pour réchauffer ou rafraichir l'habitacle rapidement et efficacement
- › Ce gain d'énergie augmente l'autonomie en tout électrique et améliore le confort des passagers

MMI Navigation plus

- › Intégré dans la gestion du mode hybride du système de l'Audi Q7 e-tron
- › Basé sur les informations de trafic en temps réel, le mode le plus efficient en consommation peut être calculé tout au long du trajet
- › L'assistance d'efficience prédictive facilite la gestion et l'anticipation du mode hybride

Technologies

Assistances à la conduite



Equipement en série:

- Limiteur de vitesse
- Audi Pre sense City

Pack Assistance stationnement:

- Vision panoramique avec caméras 360° incluant caméra de recul
- Park Assist
- Assistant de manœuvre avec remorque

City Assistance Package:

- Parking System plus (AV & AR)
- Caméra 360°
- Audi Side Assist
- Audi Pre sense rear incluant Audi Pre sense Basic
- Avertisseur de sortie
- Assistant de trafic transversal

Tous Assistance Package:





- Audi Active lane assist
- Adaptive Cruise Control Stop & Go avec assistant embouteillage
- Lecture des panneaux de signalisation
- Assistant efficacité prédictive
- Audi Pre sense front:
 - Assistant collision
 - Assistant Chgt direction

Technologies

Assistances à la conduite

L'assistant d'efficacité prédictive

- > Réduction de la consommation et des émissions de CO2 jusqu'à 10 %
- > Assiste la gestion hybride du véhicule
- > Permet de respecter les limitations de vitesse
- > La première étape vers une voiture semi-autonome

km/h	Limitation de vitesse
	Virages
	Intersection
	Rond point
	Inclinaison de la route
	Le véhicule qui vous précède

Il utilise les données GPS et propose 4 mesures pour améliorer la consommation :

1. Le mode efficiency de l'Audi drive select : un avertisseur "lever le pied de l'accélérateur" s'affiche sur l'Audi virtual cockpit
2. Il active automatiquement le mode roue libre
3. En association avec l'adaptive cruise control : adaptation automatique de la vitesse selon la lecture des limitations de vitesse.
4. En association avec l'adaptive cruise control : l'assistant de virage adapte automatiquement la vitesse en virage, aux intersections et ronds-points.

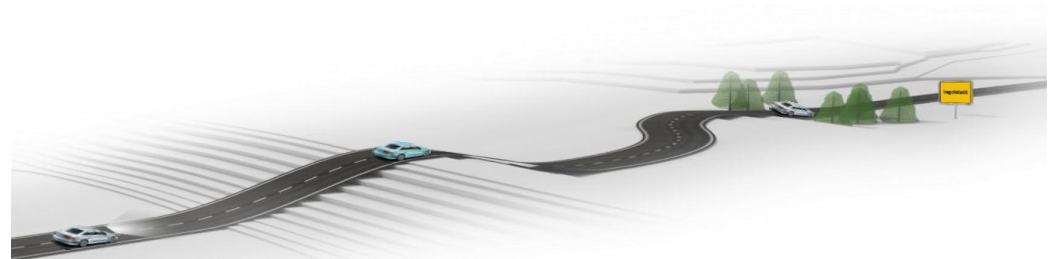

Technologies

Assistances à la conduite

L'assistant d'évitement collision

- Le système calcule une trajectoire d'évitement en fonction de la distance, de la largeur et du décalage transversal par rapport au véhicule précédent et assistera le conducteur dans le changement de direction. C'est le conducteur qui détermine la direction de l'évitement



C'est un élément de l'Audi pre sense front. Il intervient sur la direction pour aider le conducteur lors d'une manœuvre d'évitement.

1. Une secousse d'avertissement par l'Audi pre sense front : l'assistant d'évitement d'urgence est disponible.
2. Le conducteur initie un évitement : l'assistant d'évitement d'urgence est activé (fonctionne entre 30 et 150 km/h)
3. Le véhicule assure sa stabilité et la sécurité des occupants par une action sur les freins et sur la direction

Technologies

Assistances à la conduite

Adaptive Cruise Control Stop & Go avec assistant de conduite en embouteillage

- Premier système Audi qui permet une conduite partiellement automatique dans les embouteillages (de 0 à 3 km/h, possibilité de conduire sans les mains)
- Soulage le conducteur des situations de conduite stressantes et améliore le confort
- Si le conducteur ne reprend pas le contrôle, le véhicule s'arrête au bout de 9 secondes - Disponible entre 0 et 65 km/h
- Détecte les marquages au sol, les aménagements latéraux, les véhicules circulant dans les voies parallèles ainsi que plusieurs véhicules qui précèdent. Il établit une trajectoire virtuelle et y entraîne le véhicule
- La fonction fait le lien avec l'adaptive cruise control et l'Audi active lane assist au-delà de 65 km/h

Technologies

Assistances à la conduite

Assistant de changement de direction

- › Détecte les risques de collision avec le trafic en sens inverse
- › Intervient activement si nécessaire
- › Aide à éviter une collision ou à en réduire la gravité

- › Fait parti de l'Audi pre sense front
- › Ses capteurs radar repèrent les véhicules en sens inverse lors d'un virage à gauche
- › Il procède à un freinage automatique en cas de situation critique
- › Le système est actif dès que le conducteur enclenche le clignotant et à une vitesse entre 2 et 10 km/h.
- › Les freins sont relâchés dès qu'aucun véhicule n'est détecté en sens inverse

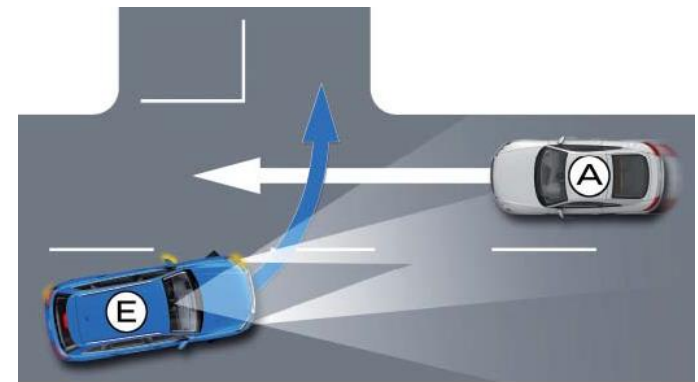

Technologies

Assistances à la conduite

Alerte de trafic transversal

- › Assistant de sortie de stationnement perpendiculaire
- › Utilise les 2 capteurs radar de l'Audi side assist à l'arrière
- › Lorsqu'un véhicule en approche est détecté :
 1. Une flèche rouge s'affiche sur l'écran MMI
 2. Une alerte sonore prévient le conducteur
 3. Le système intervient activement par un bref coup de frein

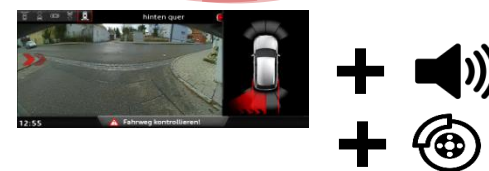
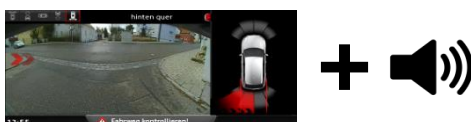
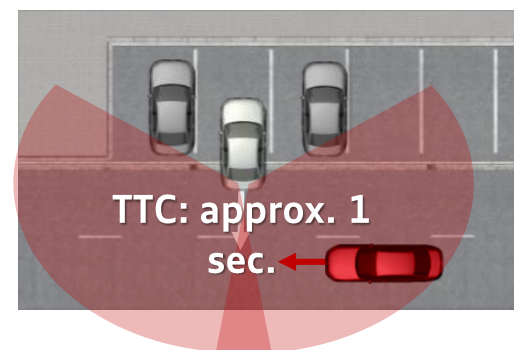
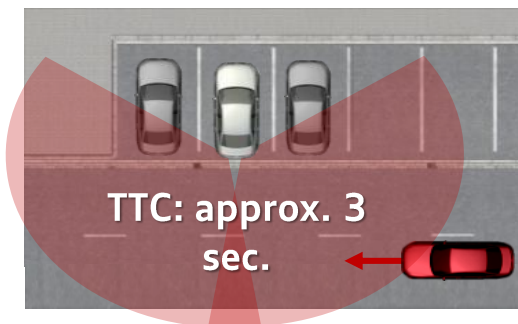
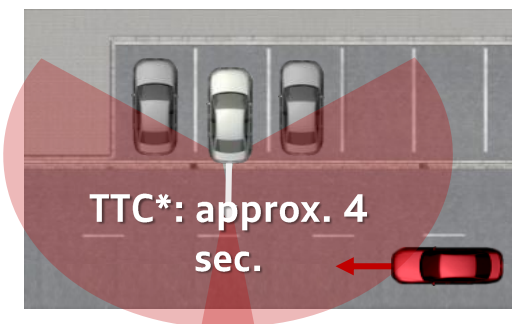

*Time to collision

Technologies

Assistances à la conduite

L'avertisseur de sortie

Evite les collisions avec les véhicules ou cyclistes approchant par l'arrière lorsque le conducteur ou les passagers ouvrent la portière

- › Détecte les objets métalliques (voitures, cyclistes, motos...) en approche à l'arrière et prévient les passagers avant l'ouverture de la portière
- › Les 2 capteurs radar de l'Audi side assist couvrent les voies adjacentes au véhicule
- › Le système détecte les voitures et cyclistes en approche à l'arrière et avertit par:
 1. Une bande rouge LED au dessus de la poignée de porte s'illumine
 2. Les LED dans le rétroviseur et un signal acoustique dans un second temps

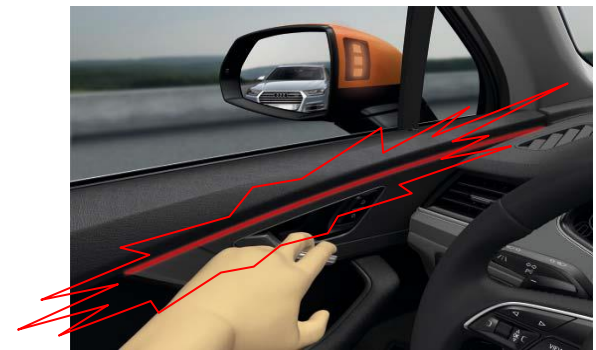
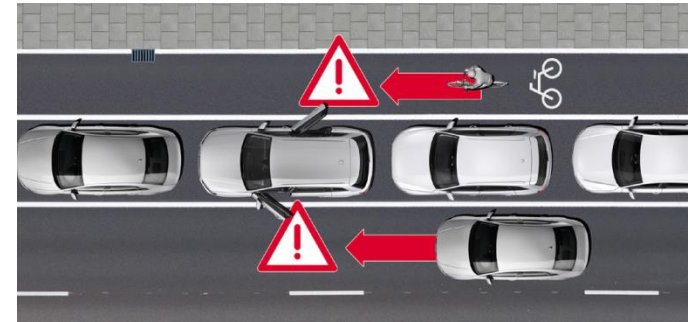

Technologies

Assistances à la conduite



Assistant de manœuvre avec remorque :

- Dirige la remorque à l'arrière dans la direction précise indiquée par le conducteur grâce au bouton poussoir rotatif du MMI.
- Tourne le volant dans la direction opposée, stabilise la remorque lorsque le véhicule recule en ligne droite
- Préviend en cas de risque de collision entre la remorque et l'arrière du véhicule.

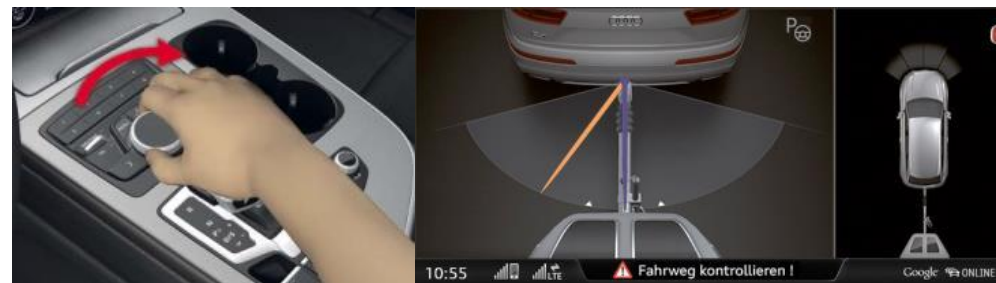
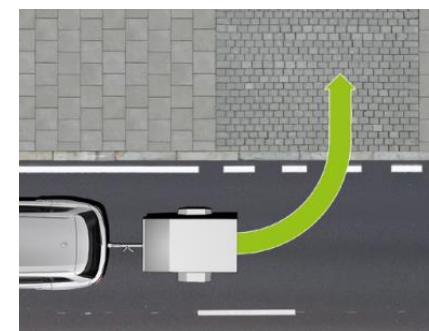
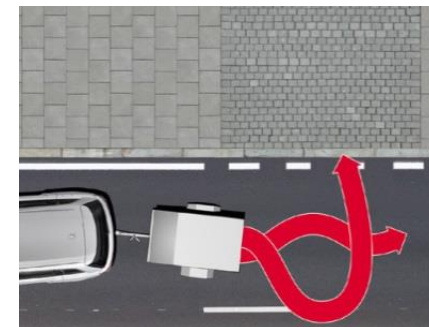

Technologies

Eclairage

Phares Audi Matrix LED

- Cette technologie innovante associe un système de caméra avec des sources lumineuses à LED et un système optique précis pour une diffusion lumineuse extrêmement bien adaptée. Les véhicules venant en sens inverse ou ceux qui précèdent sont ainsi masqués de façon à ce que toutes les autres zones au milieu et sur les côtés continuent à être bien éclairées. Le conducteur obtient une adaptation dynamique de l'éclairage à l'avant et une visibilité nettement améliorée. La distinction entre les feux de croisement et les feux de route est supprimée.
- Les LED des phares Audi Matrix LED reprennent aussi la fonction des feux de virage dynamiques. Ils réagissent juste avant le braquage du volant grâce à l'assistance au véhicule basée sur les données de navigation. Le feu de marquage coopère au moyen de l'assistant de vision nocturne en option. Des LED individuelles clignotent brièvement à trois reprises pour le marquage de piétons détectés et mettent en relief le piéton par rapport à son environnement.



Technologies

Connectivité





Audi phone box avec chargeur par induction (Qi)

- › Permet une meilleure qualité de réception et un faible rayonnement SAR dans l'habitacle grâce au raccordement à l'antenne du véhicule
- › Chargement à l'aide d'une connexion USB et par induction
- › Commande via les systèmes radio et de navigation ou volant multifonction
- › En combinaison avec l'Audi connect, fonction de téléphone de voiture via lecteur de carte SIM ou profil rSAP



Audi smartphone interface



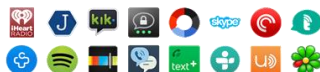

Android Auto

-  **Google Maps** : navigation par guidage vocal, informations trafic et flèches d'indication des voies.
-  **Téléphone** : appeler, rappeler, consulter sa messagerie.
-  **Messages** : envoyer, lire et répondre à des messages.
-  **Google Play Musique** : écouter ses titres favoris, ses playlists personnalisées et plus encore.

Autres applications disponibles :



CarPlay

-  **Plans** : instructions de guidage, info trafic et heure d'arrivée.
-  **Téléphone** : appeler, rappeler, consulter sa messagerie avec Siri.
-  **Messages** : envoyer, lire et répondre à des messages avec Siri.
-  **Musique** : écouter ses playlists, ses podcasts, ses radios avec Siri.

Autres applications disponibles :



Technologies

Services Audi Connect e-tron

Des services Audi connect ont été spécialement mis au point pour l'Audi Q7 e-tron quattro et permettent de consulter de nombreuses informations via une application smartphone (MMI Connect), ainsi que via le MMI Navigation Plus avec MMI Touch.

Les informations accessibles via l'application :

- Rapport concernant le véhicule : Affichage du kilométrage, état de verrouillage des portières/vitres, plein de carburant, du statut de charge du véhicule ainsi que l'autonomie électrique restante.
- Rapport sur les statistiques de conduite : Disposer des statistiques de conduite de votre dernier voyage, notamment par exemple sur la consommation électrique et la répartition entre le fonctionnement du véhicule en électrique et en thermique.
- Liste des stations de charge : Liste des stations de recharge a destination ou aux alentours de la position actuelle. Le statut de disponibilité des bornes et le type / mode de prise de recharge (la disponibilité de ces informations dépend du réseau de bornes de recharges).
- Commande a distance de la climatisation : Démarrez aisément la climatisation via l'application smartphone avant de commencer votre voyage (timer disponible pour planification).
- Commande a distance de la charge du véhicule : Démarrez, contrôlez et restez informé du processus de charge du véhicule. Permet de voir l'état de charge du véhicule et de planifier des plages de chargement (notamment pour bénéficier de chargement en heures creuses).

Les informations accessibles via le MMI Navigation Plus avec MMI Touch :

- Le menu "Charge" : programmation de l'heure de votre départ, afin que la batterie soit entièrement chargée à l'heure choisie.
- Le menu "Climatisation" : programmation du chauffage ou de la climatisation, afin que l'habitacle soit à la température souhaitée avant le départ. Cela évite aussi de solliciter la batterie durant le trajet.
- Le menu " Stations de charge": liste des stations de recharge a destination ou aux alentours de la position actuelle. Le statut de disponibilité des bornes et le type / mode de prise de recharge (la disponibilité de ces informations dépend du réseau de bornes de recharges).

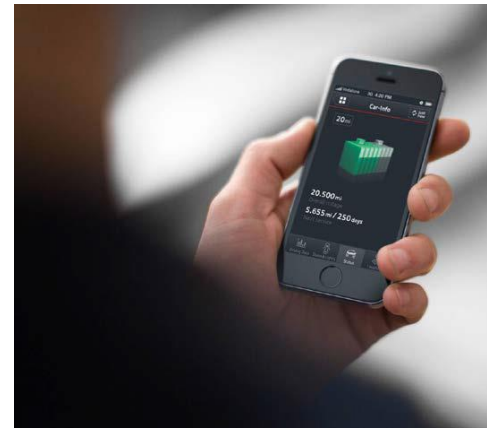

Technologies

Connectivité

Audi virtual cockpit

- › combiné d'instruments de 12,3 pouces innovant et entièrement numérique pour un affichage flexible et fonctionnel des informations
- › commande de l'Audi virtual cockpit via le volant multifonction
- › La touche VIEW sur le volant multifonction permet de commuter entre 2 affichages différents des instruments ronds
- › Affichage de la carte de navigation en modèle de terrain 3D sur l'écran couleur haute résolution.



Affichage tête haute

- › Cet équipement permet au conducteur de voir des informations sur son véhicule (vitesse, navigation, distance, messages préventifs ...) sans détourner le regard de la route.



Caractéristiques techniques

Q7 e-tron quattro

		V6 3.0 TDI e-tron quattro (373 ch)
Moteur thermique		5 places
Puissance maxi en ch (kW) à tr/min		258 (190) / 3 250 – 4 500
Nombre de cylindres		6
Cylindrée (cm ³)		2 967
Couple maxi en Nm à tr/min		600 / 1 250 – 3 000
Moteur électrique		
Puissance maxi en ch (kW) à tr/min		128 (94)
Couple électrique (Nm) à tr/mn		350 / 1 – 2 600
Puissance combinée du système en ch (kW)		373 (275)
Couple combiné (Nm)		700
Transmission		
Transmission		plug-in hybrid quattro
Boîte de vitesses		tiptronic 8
Poids - Volumes		
Poids à vide (kg) / Total maxi autorisé en charge (kg)		2 445 / 3 185
Remorque freinée sur rampe 8 % / 12 % / non freinée (kg)		2 800 / 2 800 / 750
Volume du coffre / Banquette arrière rabattue (l)		650 / 1 835
Volume du réservoir à carburant (l) / AdBlue (l)		75 / 24
Performances - Consommation		
Vitesse maximale sur circuit combinée (km/h)		230
Accélération combinée de 0 à 100 km/h / électrique de 0 à 60 km/h(s)		6,2 / 6,5
Carburant		Diesel
Consommation cycle urbain/routier/mixte (l/100 km)	Jantes 19"	1,8
	Jantes 20"	1,9
	Jantes 21"	1,9
Emissions massiques en cycle mixte CO ₂ (g/km)	Jantes 19"	48
	Jantes 20"	50
	Jantes 21"	50
Consommation électrique mixte (Wh/km)	Jantes 19"	181
	Jantes 20"	190
	Jantes 21"	190
Autonomie électrique (km)	Jantes 19"	56 ⁽¹⁾
	Jantes 20"	54 ⁽¹⁾
	Jantes 21"	54 ⁽¹⁾
Norme antipollution		EU6
Start/Stop / Récupération d'énergie		oui / oui
Batterie haute tension		
Type de batterie / Capacité (kWh)		Système de batterie lithium-ion / 17,3 kWh
Temps de recharge sur prise domestique (h)		8h00 ⁽²⁾
Temps de recharge sur prise industrielle ou prise borne (h) 16A / 32A		4h45 ⁽²⁾ / 2h30 ⁽²⁾
Garantie des batteries lithium-ion (1 ^{er} des deux termes échus)		8 ans ou 160 000 kms

(1) L'autonomie indiquée peut varier en fonction du style de conduite, de la vitesse, de l'utilisation d'équipements tels que la climatisation, de la température extérieure, du nombre de passagers, du chargement, du choix du mode de conduite et de la topographie.

(2) Durée de charge moyenne.

A retenir

- **Le meilleur de la technologie e-tron hybride rechargeable Audi**
 - Une puissance cumulée de 373 ch et un couple de 700 Nm
 - Une consommation de 1,8 l / 100 km soit 48 g de CO² / km
 - Une autonomie en tout électrique de 56 km
 - Recharge en 2h30 (32A) ou 8h sur une prise classique
- **1^{er} modèle hybride rechargeable équipé d'un moteur V6 TDI et de la transmission intégrale permanente quattro**
- **Une fiscalité avantageuse**
 - Récupération de la TVA sur l'électricité et sur le gazole pour les entreprises
 - Malus écotaxe et TVS de 0€
- **Disponibilité des dernières technologies Audi**
 - Audi virtual cockpit
 - Adaptive cruise control avec Assistant de conduite en embouteillage
 - Phares Audi Matrix LED
- **Un SUV polyvalent**
 - Parfait pour effectuer les trajets quotidiens grâce à son autonomie de 56 km en 100% électrique, le Q7 e-tron offre également tout le confort et les qualités routières d'un véritable SUV grâce à son moteur V6 TDI et sa transmission quattro : idéal pour les longs voyages en famille
- **Disponible dès maintenant à partir de 81 700€**



Annexes

Gamme Audi Q7

Audi Q7

	Puissance	Transmission	Émissions CO ₂ (g/km)	Puissance fiscale (CV)	Prix client TTC					Code Modèle	
					Q7 [BAS]	S line [WCE] ⁽⁶⁾	Ambition Luxe [WCF]	Avus [WAF]	Avus Extended [WPA]		
Version essence											
V6 3.0 TFSI EU6	5 places	333 ch	quattro tiptronic 8	179 / 179 / 189 ⁽²⁾	22	68 940 €	75 840 €	76 740 €	84 440 €	89 940 €	4MBOA10000
	7 places			183 / 183 / 193 ⁽²⁾	22	73 430 €	77 530 €	78 430 €	86 130 €	91 630 €	4MBOA10000 ⁽²⁾⁽⁴⁾
Version diesel avec filtre à particules et catalyseur d'oxydation avec réservoir AdBlue⁽¹⁾											
V6 3.0 TDI ultra Clean Diesel EU6	5 places	218 ch	quattro tiptronic 8	144 / 146 / 157 ⁽²⁾	12 / 12 / 13 ⁽²⁾	60 540 €	67 440 €	68 340 €	76 040 €	81 540 €	4MBOF10000
	7 places			148 / 150 / 161 ⁽²⁾	12 / 13 / 13 ⁽²⁾	65 030 €	69 130 €	70 030 €	77 730 €	83 230 €	4MBOF10000 ⁽²⁾⁽⁴⁾
V6 3.0 TDI Clean Diesel EU6	5 places	272 ch	quattro tiptronic 8	149 / 149 / 159 ⁽²⁾	16 / 16 / 17 ⁽²⁾	64 840 €	71 740 €	72 640 €	80 340 €	85 840 €	4MBOE10000
	7 places			153 / 153 / 163 ⁽²⁾	17	69 330 €	73 430 €	74 330 €	82 030 €	87 530 €	4MBOE10000 ⁽²⁾⁽⁴⁾
Version plug-in hybrid (diesel + électricité)											
V6 3.0 TDI e-tron quattro	5 places	373 ch	quattro tiptronic 8	48 / 50 ⁽⁵⁾	13	81 700 €	86 100 €	86 700 €	93 600 €	99 700 €	4MBOE30000

La version 7 places inclut une 3^{ème} rangée de 2 sièges amovibles électriquement, des sièges avant réglables électriquement, une sellerie cuir spécifique à la finition et la 2^{ème} rangée coulissante et rabattable 35/30/35.

(1) L'AdBlue est une solution aqueuse d'urée biodégradable. Elle est injectée à doses minimales en amont du catalyseur d'oxydation et permet de transformer les NOx en ammoniac et en eau à 90%.

(2) Valeurs CO₂ respectives pour les jantes de 18" / 19"-20" / 21".

(3) Finition Q7 : saisir le code modèle + [PE1] version 7 places + [1GB] kit de réparation de pneus + [N1F] sellerie cuir / cuir synthétique + [PV1] sièges avant réglables électriquement (ces équipements obligatoires sont inclus dans le prix du "7 places")

(4) Finitions S line, Ambition Luxe, Avus et Avus Extended : saisir le code modèle + [PE1] version 7 places + [1GB] kit de réparation de pneus. (ces équipements obligatoires sont inclus dans le prix du "7 places")

(5) Valeurs CO₂ respectives pour les jantes de 19" / 20"-21".

(6) Sur Q7 e-tron quattro Sline saisir le code finition [WQV].

Options

	Code	Q7	S line	Ambition Luxe	Avus	Avus Extended	Prix TTC
Systèmes d'assistance à la conduite et au stationnement							
<p>Pack Audi Side Assist Fonctionnalités : - Assistant de changement de voie de circulation via affichage par LED dans le rétroviseur extérieur correspondant (entre 10 et 250 km/h) - Inclut : Avertisseur de sortie du véhicule qui détecte les objets métalliques (voitures, cyclistes, motos...) en approche à l'arrière et prévient les passagers avant l'ouverture de la portière par une bande rouge au dessus de la poignée de porte dans un 1^{er} temps et par les LED dans le rétroviseur et un signal acoustique dans un second temps - Inclut Audi pre sense basic et Audi pre sense arrière : un système détectant les collisions potentielles à l'arrière et à titre préventif tend les ceintures, ferme les vitres (et le toit ouvrant si installé) et allume les feux de détresse</p> <p>Contient : - [7W3] Audi pre sense arrière - [7Y1] Audi side assist</p>	PCH	0	0	0	0	S	730 €
<p>Pack Assistance Route Fonctionnalités : - Active lane assist - Adaptive cruise control stop & go avec Assistant de conduite en embouteillage - Lecture des panneaux de signalisation - Assistant de conduite efficiente - Audi pre sense front avec Assistant d'évitement collision et Assistant changement direction</p> <p>Contient : - [QR9] / [QK1] Système de lecture des panneaux de signalisation par caméra - [6I1] Active lane assist - [8T8] Adaptive cruise control Oblige [PNQ] MMI Navigation Plus et [8G1] Feux de route assistés</p>	PCN	0	0	0	0	0	2 290 €
<p>Pack Assistance City Fonctionnalités : - Parking system plus (radar parking avant & arrière) - Caméra de recul - Audi side assist - Audi pre sense arrière incluant Audi pre sense basic - Avertisseur de sortie du véhicule - Assistant de sortie de stationnement perpendiculaire</p> <p>Contient : - Pack Audi Side Assist [PCH] - [KA2] Caméra de recul - [7X2] Parking System plus avant et arrière</p> <p>Sur la finition Avus, saisir [PCZ] Pack Assistance City avec Pack Assistance Stationnement (car [PCF] Pack Assistance Stationnement est de série sur cette finition). Incompatible avec Audi Side Assist [PCH]</p>	PCM	-	-	0	-	S	830 €
0		0	-	-	S	1 400 €	

0 : option S : proposé en série - : non proposé.

Options

Systèmes d'assistance à la conduite et au stationnement (suite)

	Code	Q7	S line	Ambition Luxe	Avus	Avus Extended	Prix TTC
Pack Assistance Stationnement Fonctionnalités : - Vision panoramique avec caméras 360° incluant caméra de recul - Park assist (radar parking avant et arrière + assistant à la manœuvre en créneau en arrière et en bataille en avant & en arrière) - Assistant de manœuvre remorque (pour bénéficier de cette fonctionnalité le crochet d'attelage [1D9] est nécessaire) Contient : - [7X5] Park assist (assistant au stationnement) - [KA6] Vision panoramique avec caméras 360° incluant caméra de recul Sur finitions Q7 et S line : Oblige [6XF] ou [6XL] et [PV3] ou [PV6]	PCF	–	–	0	S	S	1 140 €
		0	0	–	S	S	1 710 €
Pack Assistance City avec Pack Assistance Stationnement Reprend les fonctionnalités des Pack Assistance City [PCM] + Pack Assistance Stationnement [PCF] Oblige [PNQ] MMI navigation plus et [6XL] ou [6XF] rétroviseurs extérieurs avec fonction mémoire. Incompatible avec [PCF] Pack Assistance Stationnement ou [PCM] Pack Assistance City Sur finitions Q7 et S line : Oblige [6XF] ou [6XL] et [PV3] ou [PV6]	PCZ	0	0	–	–	S	2 450 €
		–	–	0	–	S	1 970 €
		–	–	–	0	S	740 €
Audi active lane assist Fonctionnalités : - Aide le conducteur à maintenir confortablement sa trajectoire (de 60 km/h à 250 km/h max.) - Possibilité d'assistance en permanence ou seulement avant de dépasser une ligne de délimitation - Avertissement du conducteur par vibrations du volant (réglables) - Comprend l'assistant de feux de route et la reconnaissance par caméra des panneaux de circulation Contient : - [QR9] Système de lecture des panneaux de signalisation par caméra - [611] Audi active lane assist Uniquement disponible avec [PNQ] MMI navigation plus avec MMI touch. Oblige [8G1] Feux de route assisté ou [PXC] Audi Matrix LED	PCB	0	0	0	0	0	790 €
Caméra de recul	KA2	0	0	S	S	S	550 €
Système de lecture des panneaux de signalisation par caméra. Oblige [PNQ]	QR9	0	0	0	0	0	375 €
Park assist : - Recherche les places de stationnement appropriées le long de la chaussée à l'aide de capteurs à ultrasons - Assiste par des manœuvres autonomes pour entrer et sortir des places de parking - Calcule le créneau adapté pour les places en diagonale et les places longitudinales - L'indicateur de zone environnante prévient, selon l'angle de braquage, de l'éventuelle présence d'obstacles sur le côté NB : le conducteur doit accélérer, freiner et surveiller les manœuvres de stationnement	7X5	0	0	–	S	S	950 €
		–	–	0	S	S	475 €
Audi pre-sense basic : Système qui en cas de danger déclenche les actions suivantes : - Resserrement des ceintures de sécurité à l'avant - Activation des feux de détresse clignotants - Fermeture du toit ouvrant panoramique en verre (si installé) et des vitres latérales	7W1	0	0	0	0	S	750 €

0 : option S : proposé en série – : non proposé.

Options

	Code	Q7	S line	Ambition Luxe	Avus	Avus Extended	Prix TTC
Sécurité / confort							
Adaptive air suspension : ajuste automatiquement la garde au sol et l'amortissement du véhicule par le biais d'une régulation électronique avec amortisseurs adaptatifs en continu sur les 4 roues. Inclut correcteur d'assiette et abaissement arrière pour faciliter le chargement. 7 modes : auto, confort, dynamic, efficiency, allroad, offroad ou lift/offroad et individual	1BK	0	0	0	0	S	2 490 €
Adaptive air suspension Sport : régulation électronique avec amortisseurs adaptatifs en continu sur les 4 roues, ajuste automatiquement la garde au sol et l'amortissement du véhicule. 7 modes : auto, confort, dynamic, efficiency, allroad, offroad ou lift/offroad et individual. Inclut correcteur d'assiette et abaissement arrière pour faciliter le chargement	2MA	0	0	0	0	—	2 790 €
		—	—	—	—	0	300 €
Direction intégrale (essieu arrière directionnel) Fonctionnalités : - À faible vitesse (< 50 km/h), plus grande agilité et une meilleure prise en main du véhicule. Le diamètre de braquage et la largeur de la trajectoire se voient réduits par un angle de braquage en sens inverse, de l'essieu arrière vers l'essieu avant (plus grand axe de rotation entre 8 et 10 km/h). Gain de 1 mètre de rayon de braquage. - À vitesse plus élevée (> 50 km/h), le fait que la direction soit orientée dans le même sens améliore la réactivité tout en contribuant à accroître la dynamique de conduite et la stabilité du véhicule. Fonctionne à partir de 8 km/h. Non disponible sur Q7 e-tron quattro	0N5	0	0	0	0	S	1 390 €
Airbags latéraux à l'arrière	4X4	0	0	0	0	0	450 €
Alarme antivol avec dispositif de sécurité safe	PG2	0	0	—	—	—	600 €
Clé confort avec Keyless Go (démarrage et arrêt moteur) & Entry (accès au véhicule sans clé) avec déverrouillage du coffre commandé par capteur y compris cache-bagages électrique	PGC	0	0	S	S	S	1 190 €
Clé confort avec Keyless Go & Entry + Alarme antivol avec dispositif de sécurité safe. Comprend un couvre-bagages électrique et un seuil de chargement de coffre en acier inoxydable	PG3	0	0	—	—	—	1 790 €
		—	—	0	0	0	600 €
Commande d'ouverture de porte de garage (HomeLink). Elle permet de programmer l'ouverture de portes de garage et de portails, de commander les systèmes de sécurité et les installations d'éclairage de votre domicile. (Vérifier la compatibilité de votre installation avec le système HomeLink auprès de votre Partenaire Audi ou sur le site www.eurohomelink.com)	VC1	0	0	0	0	0	300 €
Fermeture assistée des portières	GZ2	0	0	0	0	0	790 €
Climatisation automatique confort 4 zones. Non disponible sur Q7 e-tron quattro : la climatisation 3 zones étant de série	PK2	0	0	0	0	S	960 €
Ioniseur d'air à l'avant et à l'arrière contribue à augmenter le bien-être et l'attention du conducteur. Grâce à l'ionisation, la concentration de particules et germes nocifs présents dans l'air est réduite, ce qui permet d'améliorer la qualité de l'air dans l'habitacle. Oblige Climatisation automatique confort 4 zones [PK2]. Non disponible sur Q7 e-tron quattro	2V4	0	0	0	0	0	230 €
Ioniseur d'air à l'avant contribue à augmenter le bien-être et l'attention du conducteur. Grâce à l'ionisation, la concentration de particules et germes nocifs présents dans l'air est réduite, ce qui permet d'améliorer la qualité de l'air dans l'habitacle. Uniquement sur Q7 e-tron quattro	2V9	0	0	0	0	0	230 €
Chauffage/ventilation stationnaire	PK6	0	0	0	0	0	1 810 €
Couverture de protection pour chien (s'installe sur la banquette arrière) - Accessoires d'Origine Audi®	8X0061680	0	0	0	0	0	135 € ⁽¹⁾
Jeu de 2 tapis caoutchouc avant, pour une protection toutes saisons - Accessoires d'Origine Audi®	4M1061501 041	0	0	0	0	0	89 € ⁽¹⁾
Boîte de rangement pour coffre - Accessoires d'Origine Audi®	8U0061109	0	0	0	0	0	39 € ⁽¹⁾
Porte-skis et snowboards (4 paires de skis ou 2 snowboards) - Accessoires d'Origine Audi®	4F9071129D	0	0	0	0	0	99 € ⁽¹⁾
Porte-skis et snowboards (6 paires de skis ou 4 snowboards) - Accessoires d'Origine Audi®	4F9071129E	0	0	0	0	0	119 € ⁽¹⁾

0 : option S : proposé en série — : non proposé. (1) Accessoires d'Origine Audi prix TTC client conseillé, hors pose. Sous réserve de changement de références ou de péremptions. Rapprochez-vous de votre magasin.

Options

		Code	Q7	S line	Ambition Luxe	Avus	Avus Extended	Prix TTC
Volant / sièges / applications								
	Applications Aluminium : Aluminium brossé sono / Laque anodisée anthracite	5TE	0	–	–	–	–	450 €
			–	–	0	0	0	Gratuit
	Applications Bois : Laque diamantée gris argent / Ronce de noyer brun terre	5MT	0	–	–	–	–	665 €
			–	–	0	0	0	Gratuit
	Applications Bois : Laque diamantée gris argent / Chêne gris	5MV	0	–	S	–	–	665 €
			–	–	S	0	0	Gratuit
	Applications Bois : Noir brillant / Bois de noyer brun terre	7TN	0	–	–	–	–	850 €
			–	–	0	–	–	190 €
			–	–	–	0	0	Gratuit
	Applications Bois : Noir brillant / Chêne gris	5MC	0	–	–	–	–	850 €
			–	–	0	–	–	190 €
			–	–	–	0	0	Gratuit
	Applications Bois : Noir brillant / Noyer Beaufort	5MR	0	–	–	–	–	1 215 €
			–	–	0	–	–	555 €
			–	–	–	0	0	Gratuit
	Applications Bois / Aluminium : Aluminium brossé sono / Bois de noyer brun terre	5TB	0	–	–	–	–	1 090 €
			–	–	0	–	–	430 €
			–	–	–	0	0	Gratuit
	Applications Bois / Aluminium : Aluminium brossé sono / Chêne gris	5TT	0	–	–	–	–	1 090 €
			–	0	–	–	–	660 €
			–	–	0	–	–	430 €
			–	–	–	0	0	Gratuit
	Applications Bois / Aluminium : Aluminium brossé sono / Noyer Beaufort	5TV	0	–	–	S	–	1 450 €
			–	0	–	S	–	1 020 €
			–	–	0	S	–	790 €
			–	–	0	S	0	Gratuit
	Applications Bois : Noir brillant / Aluminium et Beaufort noir	7TC	0	0	–	–	–	2 390 €
			–	–	0	–	–	1 730 €
			–	–	–	0	–	940 €
			–	–	–	–	0	Gratuit
	Applications Bois : Aluminium brossé sono / Aluminium et Beaufort noir	5MN	0	0	–	–	S	2 390 €
			–	–	0	–	S	1 730 €
			–	–	–	0	S	940 €

0 : option S : proposé en série – : non proposé.

Options

Volant / sièges / applications (suite)

	Code	Q7	S line	Ambition Luxe	Avus	Avus Extended	Prix TTC
Applications Design Selection : Aluminium brossé sono / Platane brun foncé naturel	PEX	0	–	0	0	0	Inclut Pack Design Selection
Application Design Selection: aluminium brossé Sono / laque titane anthracite brillant	PEZ	0	–	0	0	0	Inclut Pack Design Selection
Application Audi exclusive : Partie supérieure : Noir brillant ou Aluminium brossé sono ou Laque diamantée gris argent Partie inférieure : Myrte veinée brun muscade	YTH / S3G	0	0	–	–	–	1 400 €
		–	–	0	0	0	950 €
Application Audi exclusive : Partie supérieure : Noir brillant ou Aluminium brossé sono ou Laque diamantée gris argent Partie inférieure : Frêne veiné nougat	YTI / S3G	0	0	–	–	–	1 400 €
		–	–	0	0	0	950 €
Application Audi exclusive : Partie supérieure : Noir brillant ou Aluminium brossé sono ou Laque diamantée gris argent Partie inférieure : Bois de Vavona bronze	YTJ / S3G	0	0	–	–	–	1 400 €
		–	–	0	0	0	950 €
Application Audi exclusive : Partie supérieure : Noir brillant ou Aluminium brossé sono ou Laque diamantée gris argent Partie inférieure : Tamo brun foncé naturel	YTK / S3G	0	0	–	–	–	1 400 €
		–	–	0	0	0	950 €
Application Audi exclusive : Partie supérieure : Noir brillant ou Aluminium brossé sono ou Laque diamantée gris argent Partie inférieure : Chêne sépia	YTL / S3G	0	0	–	–	–	1 400 €
		–	–	0	0	0	950 €
Application Audi exclusive : Partie supérieure : Noir brillant ou Aluminium brossé sono ou Laque diamantée gris argent Partie inférieure : Bois de modrone doré	YTM / S3G	0	0	–	–	–	1 400 €
		–	–	0	0	0	950 €
Application Audi exclusive : Partie supérieure : Noir brillant ou Aluminium brossé sono ou Laque diamantée gris argent Partie inférieure : Piano noir laqué	YTN / S3G	0	0	–	–	–	1 400 €
		–	–	0	0	0	950 €
Appuie-tête pour les sièges avant réglables en profondeur. Obligé [N7U], [NSA], [NSD], [N1F], [N7K] ou [N1V]	SZC	0	0	0	0	0	190 €
Accoudoir central avant confort. Obligé [N7U], [NSA], [NSD], [N1F], [N7K] ou [N1V]	6E6	0	S	S	S	S	150 €
Ciel de pavillon en tissu noir. Interdit intérieur [UY]	6NQ	0	S	0	0	0	375 €
Ciel de pavillon en Alcantara Inclut le double pare-soleil [5XL] (pour conducteur et passager avant)	PL6	0	–	0	0	0	1 800 €
Ciel de pavillon en Alcantara noir Inclut le double pare-soleil [5XL] (pour conducteur et passager avant)	PL2	0	0	0	0	0	1 800 €
Réglage électrique de la colonne de direction et du volant	2C7	0	0	0	S	S	490 €
Volant Sport en cuir style 3 branches avec multifonction plus et palettes de changement de vitesses	1XW	0	S	0	0	0	160 €
Volant Sport en cuir style 3 branches chauffant avec multifonction plus et palettes de changement de vitesses	1XP	0	0	0	0	0	420 €

0 : option S : proposé en série – : non proposé. (1) En combinaison avec l'affichage tête haute, le panneau d'affichage n'est pas recouvert de cuir.

Options

Volant / sièges / applications (suite)	Code	Q7	S line	Ambition Luxe	Avus	Avus Extended	Prix TTC
Volant Sport contour en cuir style 3 branches aplati en bas avec multifonction plus et palettes de changement de vitesses	2PF	–	0	–	–	–	140 €
Volant en cuir style 4 branches chauffant avec multifonction plus et palettes de changement de vitesses. Oblige sièges chauffants	2ZM	0	–	0	0	0	270 €
Sellerie cuir/cuir synthétique combinés. Sur finition Q7 : oblige [PV1], [PV3] ou [PV6]. Incompatible avec siège sport [Q1D] Prix inclus dans le prix modèle 7 places en finition base	N1F	0	–	–	–	–	1 450 €
Sellerie S line en cuir Valcona avec estampillage S sur le dossier des sièges avant. Oblige [SKA] ou [PE1]	N1V	–	0	–	–	–	1 400 €
Sellerie combinée cuir / Alcantara. Oblige [Q1D]. Incompatible avec sièges ventilés. Sur finition Q7 : oblige [PV1], [PV3] ou [PV6]	N7U	0	–	–	–	–	1 890 €
Sellerie en cuir Cricket. Sur finition Q7 : oblige [PV1] ou [PV3]	N5A	0	–	5	5	5	2 550 €
Sellerie en cuir Valcona. Oblige sièges [Q1D] ou [PS8] et [SKA] ou [PE1] Sur finition Q7 : oblige [PV1], [PV3] ou [PV6]	N5D	0	–	–	–	–	3 100 €
Pack cuir : poignées de portières en cuir Nappa fin, accoudoirs des portières en cuir Nappa fin, revêtement de la console centrale à l'avant en cuir Nappa fin, partie inférieure du tableau de bord en cuir Nappa fin, partie inférieure des contre-portes en cuir Nappa fin. Pour la couleur des équipements précédemment cités (hors sellerie), se référer aux couleurs associées à chaque code intérieur en page intérieur. Sur toutes les finitions : oblige [N7U], [N5A], [N5D], [N1F], [N7K] ou [N1V]. Sur finition Q7 : oblige [6E6]	7HC	0	0	0	5	5	1 900 €
Pack cuir étendu : poignées de portières en cuir Nappa fin, accoudoirs des portières en cuir Nappa fin, revêtement de la console centrale à l'avant en cuir Nappa fin, partie supérieure du tableau de bord en cuir Nappa fin, rebord des portières en cuir Nappa fin, rideaux pare-soleil pour la lunette arrière et les vitres arrière, ciel de pavillon et doubles pare-soleil en Alcantara Pour la couleur des équipements précédemment cités (hors sellerie), se référer aux couleurs associées à chaque code intérieur en page intérieur. Sur toutes les finitions : oblige [3Y3] et [PL2] / [PL6]. Sur toutes les finitions : oblige [N7U], [N5D], [N1F], [N7K] ou [N1V]. Sur finition Q7 : oblige [6E6]	7HD	0	0	0	–	–	6 550 €
		–	–	–	0	0	4 650 €
Pack cuir intégral (7HC + 7HD) : poignées de portières en cuir Nappa fin, accoudoirs des portières en cuir Nappa fin, revêtement de la console centrale à l'avant en cuir Nappa fin, partie supérieure du tableau de bord en cuir Nappa fin, partie inférieure du tableau de bord en cuir Nappa fin, parties inférieure des contreportes en cuir Nappa fin, rebord des portières en cuir Nappa fin, Rideaux pare-soleil pour la lunette arrière et les vitres de portières arrière. Ciel de pavillon et doubles pare-soleil en Alcantara. Sur toutes les finitions : oblige [3Y3] et [PL2] / [PL6]. Sur finition Q7 : oblige [6E6]. Incompatible avec sièges en tissu Initial et avec cuir Cricket. Interdit [6NQ]	7HE	0	0	0	–	–	7 650 €
		–	–	–	0	0	5 750 €
Pack Audi design selection brun murillo (voir détails en page Audi Design Selection)	PEX	0	–	–	–	–	15 500 €
		–	–	0	–	–	13 100 €
		–	–	–	0	0	11 300 €
Pack Audi design selection brun murillo (voir détails en page Audi Design Selection)	PEZ	0	–	–	–	–	15 500 €
		–	–	0	–	–	13 100 €
		–	–	–	0	0	11 300 €

0 : option S : proposé en série – : non proposé.

Options

Volant / sièges / applications (suite)	Code	Q7	Slime	Ambition Luxe	Avus	Avus Extended	Prix TTC
Sièges avant réglables électriquement. Comprend support lombaire à réglage électrique 4 voies. Interdit Sellerie tissu initial [N2T]. Oblige du cuir [NSA] ou [N1F] ou [N1V] ou [NSD] ou du cuir / Alcantara [N7K] ou [N7U] Prix inclus dans le prix modèle 7 places en finition base	PV1	—	—	0	—	—	13 100 €
Sièges avant réglables électriquement avec fonction mémoire pour le siège du conducteur. Comprend support lombaire à réglage électrique 4 voies. Oblige [6XF] ou [6XL]. Interdit Sellerie Tissu initial [N2T]. Oblige du cuir [NSA] ou [N1F] ou [N1V] ou [NSD] ou du cuir / Alcantara [N7K] ou [N7U]	PV3	—	—	0	0	0	11 300 €
		—	0	5	5	—	400 €
Sièges avant réglables électriquement avec fonction mémoire pour les sièges conducteur et passager. Comprend support lombaire à réglage électrique 4 voies. Oblige [6XF] ou [6XL]. Interdit Sellerie Tissu initial [N2T]. Oblige du cuir [NSA] ou [N1F] ou [N1V] ou [NSD] ou du cuir / Alcantara [N7K] ou [N7U]	PV6	0	—	—	—	5	2 000 €
		—	0	—	—	5	650 €
		—	—	0	0	5	260 €
Sièges avant Sport. Oblige [N7U] ou [NSD]. Sur finition Q7 : oblige [PV1], [PV3] ou [PV6]	Q1D	0	5	0	0	0	1 950 €
Sièges à contours individuels. Uniquement disponible avec le cuir Valcona [NSD]. Oblige [SKA] ou [PE1]. Sur toutes les finitions : oblige [4D3] ou [4D8]. Sur finition Q7 : oblige [PV1], [PV3] ou [PV6]	PS8	0	—	0	0	0	4 150 €
Siège sport plus à l'avant. Uniquement disponible avec le cuir Valcona [NSD]. Oblige [SKA] ou [PE1]. Sur toutes les finitions : oblige [4D3] ou [4D8]. Sur finition Q7 : oblige [PV1], [PV3] ou [PV6] Inclus avec appuie-tête variables pour les sièges avant [SZC]	PS2	0	0	0	0	0	2 880 €
Sièges avant chauffants. Oblige [N7U], [NSA], [NSD], [N1F], [N7K] ou [N1V]	4A3	0	0	0	5	5	475 €
Sièges avant et arrière chauffants. Uniquement sur sièges en cuir. Oblige banquette arrière "plus" ou version 7 places	4A4	0	0	0	—	—	960 €
		—	—	—	0	0	485 €
Sièges avant ventilés. Oblige sièges chauffants à réglages électriques et revêtement en cuir. Oblige Banquette arrière "plus" ou version 7 places. Oblige [N1F], [NSA] ou [NSD]. Incompatible avec sièges avant sport [Q1D], donc sur finition Slime, oblige les sièges à contours individuels [PS8]	4D3	0	-	0	0	0	1 350 €
Sièges avant ventilés avec fonction massage. Oblige sièges à contour individuel, sièges chauffants à réglages électriques et revêtement cuir Valcona. Oblige banquette arrière "plus" ou version 7 places. Oblige [NSD] et [PS8]	4D8	0	-	0	0	0	1 900 €
Siège bébé Audi pour enfant jusqu'à 13 kg gris titane/noir - Nécessite les ancrages et la base ISOFIX disponible sous la référence 4L0019900C EUR - Accessoires d'Origine Audi®	4L0019901A	0	0	0	0	0	289 € ⁽¹⁾
Siège enfant Audi avec Isofix pour enfant de 9 à 18 kg gris titane/noir - Uniquement pour véhicules avec dispositif Isofix ou base ISOFIX 4L0019900C EUR - Accessoires d'Origine Audi® - Nécessite les ancrages et la base ISOFIX réf. 4L0019900C EUR	4L0019903A EUR	0	0	0	0	0	359 € ⁽¹⁾
Siège enfant Audi youngster plus, pour enfant de 15 à 36 kg gris titane/noir - Accessoires d'Origine Audi®	4L0019905C	0	0	0	0	0	399 € ⁽¹⁾
Base ISOFIX pour un meilleur maintien du siège bébé Audi, permet un montage et un démontage facile - adaptable sur le siège passager et la banquette arrière - Accessoires d'Origine Audi®	4L0019900C EUR	0	0	0	0	0	259 € ⁽¹⁾

0 : option S : proposé en série — : non proposé. (1) Accessoires d'Origine Audi prix TTC client conseillé, hors pose. Sous réserve de changement de références ou de péremptions. Rapprochez-vous de votre magasin.

Options

Volant / sièges / applications (suite)	Code	Q7	S line	Ambition Luxe	Avus	Avus Extended	Prix TTC
Banquette arrière "plus" : les sièges de la 2 ^{ème} rangée se règlent séparément et manuellement en longueur et en inclinaison de dossier selon un rapport 35 / 30 / 35. Incompatible avec sièges en tissu Initial	SKA	0	0	0	0	0	475 €
Version 7 places (avec 3 ^{ème} rangée de sièges). - Les 2 sièges de la 3 ^{ème} rangée se lèvent et se rabattent électriquement - La 2 ^{ème} rangée de siège se coulisse et est rabattable en 35/30/35 Oblige [N7U], [NSA], [NSD], [N1F], [N7K] ou [N1V]. Oblige Kit de réparation de pneu [1G8]. Includ [5KA] Banquette arrière "plus" Prix inclus dans le prix modèle 7 places Non disponible sur Q7 e-tron quattro	PE1	0	0	0	0	0	1 690 €
Pare-brise / vitres / rétroviseurs / éclairage intérieur							
Vitrage acoustique (meilleure isolation phonique et protection anti-effraction) : - pare-brise et vitres latérales en verre isolant acoustique - lunette arrière en verre de série - pare-brise avec fenêtre pour les badges "télépéage" (uniquement) - revêtement réfléchissant réduisant l'échauffement de l'habitacle Incompatible avec vitres arrières surteintées [4KF]	PDG	0	0	0	0	0	1 450 €
Vitrage isolant/acoustique et vitres surteintées (vitrage Privacy) : - pare-brise et vitres de portières avant en verre isolant acoustique - lunette arrière, vitres de portières arrière et vitres latérales arrière surteintées - pare-brise avec fenêtre pour les badges "télépéage" (uniquement)	PDJ	0	0	0	0	0	1 200 €
Pare-brise chauffant en double vitrage isolant. Remarque : Ne permet pas l'utilisation des badges "télépéage" et remplace le pare-brise de [PDG] et [PDJ]	4GR	0	0	0	0	0	890 €
Vitres arrières surteintées (vitrage privacy)	4KF	0	0	0	0	0	550 €
Rideaux pare-soleil pour lunette et glaces latérales arrière	3Y3	0	0	0	0	0	350 €
Double pare-soleil (pour conducteur et passager avant)	5XL	0	0	0	0	0	110 €
Toit panoramique en verre : commande électrique pour relever et ouvrir la partie avant en verre ; avec zone en verre teinté et pare-soleil réglable électriquement ainsi que verrouillage / ouverture confort par le biais de la clé du véhicule ; assure une excellente luminosité ; améliore la climatisation de l'habitacle grâce à un système d'aération efficace	3FU	0	0	0	S	S	2 150 €
Rétroviseurs extérieurs avec clignotants à LED intégrés, avec fonction jour/nuit automatique des deux côtés et mémoire. Sur finitions Q7 et S line : oblige [PV3] ou [PV6]	6XL	0	0	S	S	S	240 €
Rétroviseurs extérieurs avec clignotants à LED intégrés avec fonction jour/nuit automatique des deux côtés	6XX	0	0	—	—	—	240 €
Rétroviseurs extérieurs avec clignotants à LED intégrés, avec fonction mémoire. Sur finitions Q7 et S line : oblige [PV3] ou [PV6]	6XF	0	0	—	—	—	Gratuit

0 : option S : proposé en série — : non proposé. (1) Accessoires d'Origine Audi prix TTC client conseillé, hors pose. Sous réserve de changement de références ou de péremptions. Rapprochez-vous de votre magasin.

Options

	Code	Q7	S line	Ambition Luxe	Avus	Avus Extended	Prix TTC
Pare-brise / vitres / rétroviseurs / éclairage intérieur (suite)							
Pack éclairage intérieur à LED : - illumination des contours du tableau de bord et des contre-portes à l'avant et à l'arrière - éclairage capacitif des vide-poches des portières à l'avant et à l'arrière - éclairage d'ambiance des portières avant et arrière - éclairage périphérique au niveau des poignées de portières - fonction d'alerte de sortie en option (commande sans contact) Sur Q7 e-tron quattro en finition sline, l'éclairage d'ambiance LED [QQ2] est de série	QQ1	0	S	S	—	—	370 €
Éclairage d'ambiance LED : (en plus de [QQ1]) - 5 zones (Contour de la console centrale / du tableau de bord / des portes, aux pieds, contours de portes, plafonnier et seuils de portières éclairés à l'avant et à l'arrière) - 3 profils de couleur prédéfinis : blanc, bleu marin ou rouge - personnalisation des zones possibles grâce à une palette de 30 couleurs disponibles - profils de couleur interactifs et autogérés par les modes choisis dans Audi drive select Sur Q7 e-tron quattro en finition sline, cet équipement est de série et la barre de seuil de porte intérieure est badgée "etron" et non "sline"	QQ2	0	—	—	S	S	700 €
		—	0	0	S	S	330 €
Éclairage de seuil de porte : projection du logo anneaux Audi à l'ouverture des portes - Accessoires d'Origine Audi* Nécessite le Pack éclairage	4G0052133A	0	0	0	0	0	115 € ⁽¹⁾
Phares / visibilité							
Projecteurs avant full LED Comprend lave-phares haute pression, assistant feux de route et clignotants arrière dynamiques	PX2	0	0	0	S	S	1 990 €
Projecteurs avant Audi Matrix LED. Comprend le repérage des panneaux de signalisation, la fonction des feux de virage dynamiques, les feux arrière à LED avec clignotants dynamiques et les lave-phares	PXC	0	0	0	—	—	3 125 €
		—	—	—	0	0	1 135 €
Assistant de vision nocturne : Pendant la nuit, assiste le conducteur par l'affichage de son environnement extérieur grâce à une caméra thermique. Oblige [8X1]	9R1	0	0	0	0	0	2 550 €
Affichage tête haute : projette sur le pare-brise, directement dans le champ de vision du conducteur, les informations pertinentes des systèmes d'assistance, de navigation ou les signaux d'avertissement. L'affichage tête haute réglable en hauteur permet un affichage contrasté en couleur dans le champ de vision du conducteur	KS1	0	0	0	0	0	1 690 €
Lave-phares haute pression	8X1	0	0	0	0	0	390 €
Assistant de feux de route	8G1	0	0	0	S	S	190 €

option S : proposé en série — : non proposé.

Options

	Code	Q7	S line	Ambition Luxe	Avus	Avus Extended	Prix TTC
Infotainment / multimédia / navigation							
Audi virtual cockpit : combiné d'instruments entièrement numérique de 12,3 pouces avec affichage haute résolution. De série sur Q7 e-tron quattro (toutes finitions)	958	0	S	S	S	S	730 €
MMI Navigation plus avec MMI touch : - Système de navigation avec écran couleur haute résolution de 8,3 pouces - Mise à jour des cartes : téléchargement des données de navigation actuelles (5 mises à jour comprises) - Affichage de cartes 3D - Recherche MMI : recherche de texte libre avec suggestions intelligentes de destination dès le début de la saisie dans l'ensemble de l'interface - Informations routières : aperçu de cartes, choix d'itinéraires alternatifs, POI, indication des voies, sorties d'autoroute, zoom sur intersection, etc. - MMI touch : champ de saisie tactile pour une utilisation rapide et intuitive (reconnaissance d'écriture manuscrite ou déplacement et zoom sur la carte) - Utilisation aisée de l'infotainment grâce à la reconnaissance vocale naturelle en une seule phrase - Affichage supplémentaire de la carte de navigation dans le système d'information du conducteur de 7" ou l'Audi virtual cockpit numérique de 12,3" en option - Connexion confortable de votre véhicule à Internet pour l'utilisation d'Audi connect via un module de données LTE/UMTS intégré. - Lecteur de carte SIM intégré - Hotspot WiFi pour connecter des appareils mobiles à Internet et employer l'application MMI connect - Utilisation Gratuite des services Audi connect pendant 3 mois - Guidage dynamique avec TMCpro (en combinaison avec Audi connect : informations routières en ligne) - Assistance au véhicule et indicateur de limitation de vitesse basés sur les données de navigation - Informations locales : informations sur les limitations de vitesse en vigueur, vignette obligatoire etc. - Destinations spéciales myAudi : importation dans le véhicule de listes individuelles de points d'intérêt (POI) via le portail myAudi - MMI Radio plus - Système audiophonique Audi - Mémoire Flash pour musique (10 Go) - Lecteur DVD (compatible avec les formats MP3, WMA, AAC et MPEG-4) pour CD musique et DVD vidéo - 2 lecteurs de carte SDXC, prise d'entrée AUX - Audi music interface pour connecter des lecteurs multimédia portables via interface USB (2 interfaces USB, l'une avec fonction de recharge et échange de données, l'autre avec fonction de recharge) ou WiFi - Interface Bluetooth pour système mains libres et streaming audio - Affichage des e-mails et messages à partir du téléphone portable dans les langues sélectionnées incluant fonction de lecture (sous réserve que votre téléphone portable dispose du profil Bluetooth MAP (Message Access Profile). De série sur Q7 e-tron quattro (toutes finitions)	PNQ	0	S	S	S	S	3 560 €
Audi connect avec une carte SIM de données intégrée (valable pour 36 mois) avec émission et réception de données (uniquement) valable en Europe. Assure une connexion confortable de votre véhicule à Internet pour l'utilisation d'Audi connect via un module de données LTE/UMTS intégré. Grâce aux services proposés par Audi connect dans votre véhicule, recherchez aisément des destinations spécifiques au choix dans le MMI ou accédez à Google Earth sur votre navigation, aux informations de trafic en temps réel, aux dernières informations AFP, aux prévisions météorologiques ou à vos e-mails. Le hotspot WiFi vous permet également d'employer votre ordinateur portable, votre tablette ou tout autre appareil mobile. Inclut les services/applications des catégories "monVoyage", "monRéseau", "mesInfos" et maMusique". Voir détails en page Audi Connect. Oblige MMI Navigation Plus avec MMI touch [PNQ] NB: le service Hotspot WiFi n'est pas inclus dans la carte SIM de données intégrée. Ce service n'est disponible qu'en achetant des paquets de Data sur votre compte myaudi iu via le MMI du véhicule. NB : en combinaison avec l'Audi phone box, permet la fonction de "téléphone de voiture" via lecteur de carte SIM avec une carte SIM jumelle (Données + Voix) ou téléphone avec profil rSAP	IT3	0	S	S	S	S	440 €
Audi Connect "Sécurité et Service" : avec une carte SIM de données intégrée (valable pour 10 ans) Inclut les services/applications des catégories "mesServices" et "monVéhicule". Voir détails en page Audi Connect. Oblige MMI Navigation Plus avec MMI touch [PNQ]. De série sur Q7 e-tron quattro (toutes finitions)	IW3	0	S	S	S	S	300 €

0 : option S : proposé en série

Options

Infotainment / multimédia / navigation (suite)

	Code	Q7	S line	Ambition Luxe	Aurus	Aurus Extended	Prix TTC
<p>Audi phone box avec charge du téléphone par induction (Qi) : Compartiment spécifique avec induction situé dans la console centrale avant permettant d'y ranger le téléphone portable.</p> <p>Avantages :</p> <ul style="list-style-type: none"> - amélioration de la qualité de réception - recharge de la batterie du téléphone via câble USB ou induction (standard Qi) - dispositif mains libres et commande vocale du téléphone - diminution du rayonnement SAR dans l'habitacle grâce au raccordement à l'antenne du véhicule - commande via le système MMI ou le volant multifonction <p>NB :</p> <ul style="list-style-type: none"> - en combinaison avec l'Audi connect, permet la fonction de "téléphone de voiture" via lecteur de carte SIM ou profil rSAP - informations sur les téléphones portables compatibles auprès de votre partenaire Audi ou sur www.audi.fr/telephone 	9ZE	0	0	0	0	S	550 €
<p>Audi tablet (avec Rear Seat Entertainment) :</p> <ul style="list-style-type: none"> - Ecran(s) tactile(s) antireflet de 10,1 pouces, image HD de 1 920 x 1 200 pixels - Amovible(s) et peut ainsi être aisément utilisée(s) tant à l'intérieur qu'en dehors du véhicule - Mémoire : 32 Go - Prise en charge de MicroSD et connexion MicroUSB - Connectivité : Bluetooth 4.0 - Sortie audio : par le biais de haut-parleurs intégrés, du système audiophonique du véhicule ou d'écouteurs (connexion par câble ou Bluetooth) - Camera avant (résolution 2 MP) - Système d'exploitation Android - Applications dans le véhicule via la navigation MMI plus avec MMI touch : - Médias et streaming radio : la diffusion via l'Audi tablet peut également être contrôlée depuis l'avant ; le réglage sur la station de radio souhaitée s'effectue sur l'Audi tablet et détecte la meilleure fréquence FM ou radio numérique en option grâce à l'antenne de toit ; les médias MMI sont diffusés depuis une carte SD, le jukebox ou le changeur de DVD ; en combinaison avec un tuner TV, il est possible d'accéder aux programmes télévisés sur l'Audi tablet depuis l'arrière du véhicule. - Affichage de données concernant le véhicule - Applications dans le véhicule via la navigation MMI plus avec MMI touch et hotspot WiFi Audi connect : - Fonction navigation : représentation de l'itinéraire de navigation avec des informations complémentaires ; saisie de destination sur l'Audi tablet et transfert à la navigation MMI plus avec MMI touch ; données GPS d'une grande précision grâce à l'antenne de toit - Accès à la totalité des applications disponibles dans le Google Play Store 	1 x Audi Tablet 9WE	0	0	0	0	0	1 400 €
	2 x Audi Tablet 9WF	0	0	0	0	0	2 600 €
<p>Audi Entertainment mobile (Rear Seat Entertainment) :</p> <p>L'Audi Entertainment mobile de 3^{ème} génération promet le meilleur du divertissement avec une qualité d'image optimale grâce à son écran tactile 10 pouces, le tout dans le design progressiste d'Audi. Il fait la part belle aux vidéos, aux photos, aux jeux et à la musique et bénéficie de logiciels intuitifs, d'une multitude de possibilités de raccordement (SD, USB 2.0, HDMI-IN, etc.) et d'un large éventail de fonctionnalités. La connexion avec un hotspot WiFi permet d'accéder à Internet (par ex. via Audi wireless internet access*). L'appareil peut être placé dans le véhicule, sur le dossier des sièges avant, ou être employé en dehors du véhicule.</p> <p>Le véhicule est équipé de série de la préparation câblage pour cet Accessoire d'Origine Audi "Audi Entertainment Mobile" (Rear Seat entertainment)</p>	4M0051700 (1 écran)	0	0	0	0	0	785 € ⁽¹⁾
	4M0051700B (2 écrans)	0	0	0	0	0	1 400 € ⁽¹⁾
<p>Audi Smartphone Interface :</p> <p>Apple CarPlay ou Google AndroidAuto</p> <p>Audi smartphone interface relie votre smartphone à votre Audi. Ce dispositif transfère instantanément les contenus de votre smartphone directement sur l'écran MMI via USB. La navigation, la téléphonie, la musique et d'autres applications tierces sélectionnées peuvent ainsi être aisément contrôlées à l'aide du MMI ou par commande vocale. Une fois le smartphone connecté par USB, l'Audi smartphone interface reconnaît le système d'exploitation du smartphone (Android ou iOS) et bascule ainsi automatiquement vers Apple CarPlay ou Google Android Auto.</p> <p>Interdit Changeur CD/DVD [6G2].</p> <p>Pour commander l'Audi Smartphone Interface avec le changeur CD/DVD [6G2], saisir le code option [7D3] (voir ci-dessous)</p>	7A7	0	0	0	0	S	300 €
<p>Audi Smartphone Interface avec changeur CD/DVD</p> <p>Interdit Audi Smartphone Interface (sans changeur CD/DVD) [7A7] et Changeur CD/DVD [6G2].</p> <p>Non disponible sur Q7 e-tron quattro</p>	7D3	0	0	0	0	—	1 090 €
		—	—	—	—	0	790 €

0 : option S : proposé en série — : non proposé.

Options

Infotainment / multimédia / navigation (suite)

	Code	Q7	S line	Ambition Luxe	Avus	Avus Extended	Prix TTC
Changeur 6 CD/DVD : - lecture de 6 DVD vidéo ou CD audio - logement dans le coffre avec protection antivibrations Interdit Audi Smartphone Interface (sans changeur CD/DVD) [7A7] Pour commander le changeur CD/DVD avec l'Audi Smartphone Interface, saisir le code option [7D3]. Sur Avus extended, saisir le code option [7D3]. Non disponible sur Q7 e-tron quattro	6G2	0	0	0	0	—	790 €
Bose sound system avec son 3D : - 19 haut-parleurs incluant des haut-parleurs au son 3D, un haut-parleur central et un subwoofer - amplificateur à 15 canaux - puissance totale de 558 watts - acoustique enveloppante grâce au nouveau son tridimensionnel - Bose® Advanced Staging Technology - Éclairage des panneaux de haut-parleurs	9VS	0	0	0	S	S	1 400 €
Bang & Olufsen Advanced Sound System avec son en 3D : - 23 haut-parleurs incluant des haut-parleurs au son 3D, un haut-parleur central et un subwoofer - amplificateur à 23 canaux doté d'un étage de sortie ICE Power intégré - puissance totale de 1920 watts - grilles de haut-parleur en aluminium - 2 lentilles acoustiques à déploiement automatique situées sur le tableau de bord - compensation dynamique du bruit de roulement et volume sonore asservi à la vitesse - sonorité surround 3D technologie Symphoria Obligé [PNQ]	8RF	0	0	0	—	—	7 450 €
		—	—	—	0	0	6 050 €
Réception radio numérique : - réception de stations radio numériques DAB/DAB+/DMB audio - affichage d'informations associées aux programmes	QV3	0	0	0	0	0	490 €
Câble de chargement Apple pour berceau téléphone	8V0051435B	0	0	0	0	0	45 € ⁽¹⁾
Câble USB charge console téléphone portable	8V0051435E	0	0	0	0	0	45 € ⁽¹⁾
Activation des services Audi Connect pour une durée d'un an - Accessoires d'Origine Audi® Voir détails en page 19. Obligé MMI Navigation [PNU] ou MMI Navigation Plus avec MMI touch [PNQ]	4M0054816A 16D	0	—	0	0	0	159 € ⁽¹⁾
Activation des services Audi Connect pour une durée de 2 ans - Accessoires d'Origine Audi® Voir détails en page 19. Obligé MMI Navigation [PNU] ou MMI Navigation Plus avec MMI touch [PNQ]	4M0054816A 2DA	0	—	0	0	0	269 € ⁽¹⁾
Jantes / pneumatiques							
Jantes en aluminium coulé style étoile 5 branches, 8,5 J x 19" Pneus : 255/55 R 19 111 Y xl Gratuit sur Q7 e-tron quattro	C5E	0	—	0	—	—	1 150 €
		—	—	—	0	—	Gratuit
Jantes en aluminium coulé style 5 branches en V, 8,5 J x 19" Pneus : 255/55 R 19 111 Y xl Gratuit sur Q7 e-tron quattro	CH6	0	—	0	S	—	1 150 €
		—	—	—	—	—	—
Jantes en aluminium coulé Audi Sport style 7 branches doubles avec inscription RS 8,5 J x 19" Pneus : 255/55 R 19	F43	0	—	0	—	—	1 660 €
		—	0	—	—	—	Gratuit
		—	—	—	0	—	510 €
Jantes Audi Sport en aluminium coulé style étoile 10 branches, contrasté gris poli, 9 J x 20" Pneus : 285/45 R 20 112 Y xl	C55	0	—	0	—	—	2 415 €
		—	—	—	0	—	1 290 €
		—	—	—	—	0	115 €

0 : option S : proposé en série — : non proposé. (1) Accessoires d'Origine Audi prix TTC client conseillé, hors pose. Sous réserve de changement de références ou de péremptions. Rapprochez-vous de votre magasin.

Options

Jantes / pneumatiques (suite)

	Code	Q7	S line	Ambition Luxe	Avus	Avus Extended	Prix TTC
Jantes en aluminium coulé style étoile 10 branches, contrasté gris poli, 9 J x 20" Pneus : 285/45 R 20 112 Y xl	F06	0	—	0	—	S	2 300 €
		—	0	—	—	S	Gratuit
		—	—	—	0	S	1 150 €
Jantes en aluminium coulé Audi Sport style 5 branches offroad, finition titane mat, polies, 9 J x 20" Pneus : 285/45 R 20	CS6	0	—	0	—	—	2 730 €
		—	0	—	—	—	435 €
		—	—	—	0	—	1 580 €
		—	—	—	—	0	430 €
Jantes en alliage léger style 5 branches 9 J x 20" Pneus : 285/45 R 20. Uniquement disponible sur Q7 e-tron quattro	CE6	0	—	0	—	S	2 300 €
		—	0	—	—	S	Gratuit
		—	—	—	0	S	1 150 €
Jantes en aluminium forgé style turbine 5 bras, contrasté gris poli, 9,5 J x 21" Pneus : 285/40 R 21 109 Y xl Oblige [2K1] ou [PQD] sauf sur finition Avus et Avus Extended, [2K1] étant de série sur ces deux finitions	F48	0	—	0	—	—	3 615 €
		—	0	—	—	—	1 320 €
		—	—	—	0	—	2 465 €
		—	—	—	—	0	1 315 €
Jantes en aluminium coulé Audi Sport style 5 branches doubles avec inscription RS 9,5 J x 21" Pneus : 285/40 R 21 Oblige [2K1] ou [PQD] sauf sur finitions Avus et Avus Extended, [2K1] étant de série sur ces deux finitions	F50	0	—	0	—	—	3 320 €
		—	0	—	—	—	1 025 €
		—	—	—	0	—	2 170 €
		—	—	—	—	0	1 020 €
Jantes en aluminium coulé Audi Sport style 5 branches doubles, finition titane mat, polies brillant avec inscription RS 9,5 J x 21" Pneus : 285/40 R 21 Oblige [2K1] ou [PQD] sauf sur finitions Avus et Avus Extended, [2K1] étant de série sur ces deux finitions	F51	0	—	0	—	—	3 680 €
		—	0	—	—	—	1 385 €
		—	—	—	0	—	2 530 €
		—	—	—	—	0	1 380 €
Jantes Audi Sport en aluminium coulé 5 branches style lames, 9,5 J x 21", avec pneus 285/40 R21 Oblige [2K1] ou [PQD] sauf sur finitions Avus et Avus Extended, [2K1] étant de série sur ces deux finitions	F61	0	—	0	—	—	3 320 €
		—	0	—	—	—	1 025 €
		—	—	—	0	—	2 170 €
		—	—	—	—	0	1 020 €
Jantes Audi Sport en aluminium coulé 5 branches style lames, finition aluminium et noir, 9,5 J x 21", avec pneus 285/40 R21 Oblige [2K1] ou [PQD] sauf sur finitions Avus et Avus Extended, [2K1] étant de série sur ces deux finitions	F60	0	—	0	—	—	3 680 €
		—	0	—	—	—	1 385 €
		—	—	—	0	—	2 530 €
		—	—	—	—	0	1 380 €
Jantes Audi Sport en aluminium coulé style étoile 5 branches en V en titane mate, 10 J x 22" Pneus : 285/35 R 22 Non disponible sur Q7 e-tron quattro Oblige [2K1] ou [PQD] sauf sur finitions Avus et Avus Extended, [2K1] étant de série sur ces deux finitions	46R	0	—	0	—	—	3 800 €
		—	0	—	—	—	1 500 €
		—	—	—	0	—	2 670 €
		—	—	—	—	0	1 500 €
Contrôle de pression des pneus : - Contrôle durant la marche de la pression des pneus. Un signal visuel et sonore indique toute baisse de pression sur une ou plusieurs roues - Affichage sur le système d'information du conducteur et le MMI des pressions et températures de chaque pneu pendant le trajet	7K3	0	0	0	0	0	390 €
Kit de réparation de pneus (supprime la roue de secours temporaire de série). De série su Q7 e-tron quattro	1G8	0	0	0	0	0	Gratuit
Pack de 4 roues complètes hiver aluminium design 5 branches en supplément de la monte d'origine. Avec housses – Accessoires d'Origine Audi®	HRC	0	0	0	0	0	2 600 € ⁽¹⁾
Coffre / attelage							
Freins céramique 19" renforcés de fibres de carbone (plus endurants et plus résistants à la déformation et aux températures extrêmes) à l'avant et à l'arrière. L'avantage décisif des disques de frein en céramique réside dans leur très faible poids	PCS	0	0	0	0	0	9 840 €
Coffre de toit pour bagages 300 L - Accessoires d'Origine Audi®	8V0071200	0	0	0	0	0	429 € ⁽¹⁾
Coffre de toit pour skis et bagages 360 L - Accessoires d'Origine Audi®	8X0071200	0	0	0	0	0	479 € ⁽¹⁾

0 : option S : proposé en série — : non proposé. (1) Accessoires d'Origine Audi prix TTC client conseillé, hors pose. Sous réserve de changement de références ou de péremptions. Rapprochez-vous de votre magasin.

Options

Coffre / attelage (suite)

	Code	Q7	S line	Ambition Luxe	Avus	Avus Extended	Prix TTC
Coffre de toit pour skis et bagages 405 L - Accessoires d'Origine Audi®	8K0071200	0	0	0	0	0	679 € ⁽¹⁾
Insert de coffre (uniquement pour véhicules 5 places) – Accessoires d'Origine Audi®	4M0061180	0	0	0	0	0	99 € ⁽¹⁾
Barre de toit - Accessoires d'Origine Audi®	4M0071151	0	0	0	0	0	259 € ⁽¹⁾
Couvre-bagages électrique (comprend la protection du seuil de chargement en acier inoxydable). Fonction déjà comprise dans [PGC] et [PG3]	PKC	0	0	S	S	S	320 €
Système de rails avec kit de fixation pour coffre	3GN	0	0	0	0	0	350 €
Tapis de coffre réversible	65J	0	0	0	0	0	130 €
Crochet d'attelage et dispositif de stabilisation de l'attelage : - crochet d'attelage avec rotule à rotation électrique - rotule et barre d'attelage en acier forgé - touches de commande situées dans le coffre - prise de remorque intégrée et pivotante, permet le fonctionnement continu des appareils électriques installés dans la remorque ou la caravane - stabilisation d'attelage par le contrôle électronique de stabilisation (ESC) - assistant de manœuvre pour la remorque	109	0	0	0	0	0	1 650 €
Porte-vélo pour crochet d'attelage, adaptable sur tous les véhicules de la gamme - Accessoires d'Origine Audi®	4G1071105	0	0	0	0	0	630 € ⁽¹⁾
Porte-vélo (1 vélo) pour barres de toit - Accessoires d'Origine Audi®	8T0071128	0	0	0	0	0	129 € ⁽¹⁾
Extérieur							
Rampes de pavillon noires	352	0	0	0	0	0	Gratuit
Pack extérieur S line : - Lave-phares - Emblème S line sur les ailes avant - Moulures de seuils avec inscription S line - Protection du seuil de chargement en acier inoxydable - Becquet de pavillon S line - Pare-chocs avant et arrière, baguettes de portières, prises d'air latérales et diffuseur d'air au design résolument sportif- Diffuseur d'air en gris platine, diffuseur noir à structure alvéolée - Partie inférieure des pare-chocs avant et arrière, baguettes de portières et enjoliveurs de passage de roue dans la couleur de carrosserie. Non disponible sur Q7 e-tron quattro	PQD	0	0	0	0	0	2 250 €
Pack esthétique noir Audi exclusive Contour et lamelles de calandre noir laqués ; grilles de radiateur et support pour plaque d'immatriculation avant noir ; entourage des vitres et baguettes de portières avec estampillage quattro en noir laqué Oblige rampes de pavillon noires [352] et peinture intégrale unie [2K1]. Non disponible sur Q7 e-tron quattro	4ZD	0	0	0	0	0	830 €
Peinture vernie	—	0	0	0	0	0	Gratuit
Peinture métallisée ou nacrée	—	0	0	0	0	0	1 200 €
Peinture nacrée Gris Daytona	6Y6Y	0	—	0	0	0	4 250 €
		—	0	—	—	—	1 200 €
Peinture intégrale unie : Partie inférieure des pare-chocs avant et arrière ainsi extensions de bas de caisse et enjoliveurs de passage de roue en peinture intégrale, baguettes de portières avec estampillage quattro et protections anti-encastrement à l'avant et à l'arrière en argent Barceloneta	2K1	0	0	0	S	S	675 €
Suppression de l'inscription motorisation	2Z7	0	0	0	0	0	Gratuit
Suppression de l'inscription motorisation et modèle	2Z0	0	0	0	0	0	Gratuit
Jeu de 2 pare-soleil	4M0064160A	0	0	0	0	0	159 € ⁽¹⁾

0 : option — : non proposé. (1) Accessoires d'Origine Audi prix TTC client conseillé, hors pose. Sous réserve de changement de références ou de péremptions. Rapprochez-vous de votre magasin.

Options

		Code	Q7	S line	Ambition Luxe	Avus	Avus Extended	Prix TTC
Audi exclusive								
Application Audi exclusive : Partie supérieure : Noir brillant ou Aluminium brossé sono ou Laque diamantée gris argent Partie inférieure : Myrte veinée brun muscade	YTH / S3G	0	0	–	–	–		1 400 €
		–	–	0	0	0		950 €
Application Audi exclusive : Partie supérieure : Noir brillant ou Aluminium brossé sono ou Laque diamantée gris argent Partie inférieure : Frêne veiné nougat	YTI / S3G	0	0	–	–	–		1 400 €
		–	–	0	0	0		950 €
Application Audi exclusive : Partie supérieure : Noir brillant ou Aluminium brossé sono ou Laque diamantée gris argent Partie inférieure : Bois de Vavona bronze	YTJ / S3G	0	0	–	–	–		1 400 €
		–	–	0	0	0		950 €
Application Audi exclusive : Partie supérieure : Noir brillant ou Aluminium brossé sono ou Laque diamantée gris argent Partie inférieure : Tamo brun foncé naturel	YTK / S3G	0	0	–	–	–		1 400 €
		–	–	0	0	0		950 €
Application Audi exclusive : Partie supérieure : Noir brillant ou Aluminium brossé sono ou Laque diamantée gris argent Partie inférieure : Chêne sépia	YTL / S3G	0	0	–	–	–		1 400 €
		–	–	0	0	0		950 €
Application Audi exclusive : Partie supérieure : Noir brillant ou Aluminium brossé sono ou Laque diamantée gris argent Partie inférieure : Bois de modrone doré	YTM / S3G	0	0	–	–	–		1 400 €
		–	–	0	0	0		950 €
Application Audi exclusive : Partie supérieure : Noir brillant ou Aluminium brossé sono ou Laque diamantée gris argent Partie inférieure : Piano noir laqué	YTN / S3G	0	0	–	–	–		1 400 €
		–	–	0	0	0		950 €
Sellerie cuir (Pack 1) en cuir Valcona Audi exclusive : Sièges et accoudoir central en cuir Valcona, panneaux de contreportes en Alcantara. Couleurs du cuir et des surpiqûres au choix parmi l'offre de couleurs Audi exclusive. Oblige Accoudoir central avant confort [6E6], Sièges à contours individuels [PS8] ou Sièges sport [Q1D], Cuir Valcona [NSD], Sièges avant réglables électriquement [PV1] ou [PV3] ou [PV6] et Banquette arrière "plus" [SKA] ou Version 7 places avec 3 ^{ème} rangée de sièges [PE1] Précision : Les pièces en plastique supérieures des sièges sont de couleur standard	Version 5 places	YZ1 / S3G	0	–	–	–	–	4 700 €
			–	–	0	0	0	2 200 €
	Version 7 places	YZ1 / S3G	0	–	–	–	–	5 700 €
			–	–	0	0	0	3 200 €
Sellerie cuir (Pack 2) en cuir Valcona Audi exclusive. En plus du Pack 1 : poignées de portières, revêtement de la console centrale à l'avant, accoudoirs des portières, partie inférieure du tableau de bord et revêtement de portes (y compris haut-parleur) en cuir Valcona. Couleurs du cuir et des surpiqûres au choix parmi l'offre de couleurs Audi exclusive. Oblige Accoudoir central avant confort [6E6], Sièges à contours individuels [PS8] ou Sièges sport [Q1D], Cuir Valcona [NSD], Pack cuir [7HC], Sièges avant réglables électriquement [PV1] ou [PV3] ou [PV6] et Banquette arrière "plus" [SKA] ou Version 7 places avec 3 ^{ème} rangée de sièges [PE1] Précision : Les pièces en plastique supérieures des sièges sont assorties à la couleur de l'équipement cuir Interdit Pack Cuir étendu [7HD] et Pack cuir intégral [7HE]	Version 5 places	YZ2 / S3G	0	–	–	–	–	7 700 €
			–	–	0	0	0	5 200 €
	Version 7 places	YZ2 / S3G	0	–	–	–	–	8 700 €
			–	–	0	0	0	6 200 €

0 : option S : proposé en série – : non proposé.

Options

Audi exclusive (suite)

	Code	Q7	S line	Ambition Luxe	Avus	Avus Extended	Prix TTC	
<p>Sellerie cuir (Pack 3) en cuir Valcona Audi exclusive. En plus du Pack 1 : poignées de portières, revêtement de la console centrale à l'avant, accoudoirs des portières, partie supérieure du tableau de bord et revêtement de portes (y compris le haut-parleur) en cuir Valcona. Le tableau de bord est disponible dans les couleurs de cuir Audi exclusive suivantes : brun Havane, brun sellier, châtaigne, rouge carmin, rouge classique, gris jet, bleu fumée, bleu nuit, vert Islande. Couleurs du cuir et des surpiqures au choix parmi l'offre de couleurs Audi exclusive.</p> <p>Oblige Accoudoir central avant confort [6E6], Sièges à contours individuels [PS8] ou Sièges sport [Q1D], Cuir Valcona [NSD], Pack Cuir étendu [7HD], Sièges avant réglables électriquement [PV1] ou [PV3] ou [PV6] et Banquette arrière "plus" [5KA] ou Version 7 places avec 3^{ème} rangée de sièges [PE1].</p> <p>Précision : Les pièces en plastique supérieures des sièges sont assorties à la couleur de l'équipement cuir. Les pièces en plastique de la face supérieure du tableau de bord sont toujours dans la couleur du code intérieur qui a été commandé</p> <p>Interdit Pack cuir [7HC] et Pack cuir intégral [7HE]</p>	Version 5 places	YZ3 / S3G	0	–	–	–	10 100 €	
			–	–	0	0	0	7 600 €
	Version 7 places	YZ3 / S3G	0	–	–	–	–	11 100 €
			–	–	0	0	0	8 600 €
<p>Sellerie cuir (Pack 4) en cuir Valcona Audi exclusive. En plus du Pack 3 : partie inférieure du tableau de bord et revêtement de portes (y compris le haut-parleur) en cuir ; la partie supérieure et le revêtement du tableau de bord sont disponibles dans les couleurs de cuir Audi exclusive suivantes : brun Havane, brun sellier, châtaigne, rouge carmin, rouge classique, gris jet, bleu fumée, bleu nuit, vert Islande. Couleurs du cuir et des surpiqures au choix parmi l'offre de couleurs Audi exclusive.</p> <p>Oblige Accoudoir central avant confort [6E6], Sièges à contours individuels [PS8] ou Sièges sport [Q1D], Cuir Valcona [NSD], Pack cuir intégral [7HE], Sièges avant réglables électriquement [PV1] ou [PV3] ou [PV6] et Banquette arrière "plus" [5KA] ou Version 7 places avec 3^{ème} rangée de sièges [PE1].</p> <p>Précision : Les pièces en plastique des sièges et les dos de siège en cuir sont assorties à la couleur de l'équipement cuir.</p> <p>Les pièces en plastique sont assorties à la couleur de l'équipement cuir</p> <p>Interdit Pack cuir [7HC] et Pack cuir étendu [7HD]</p>	Version 5 places	YZ4 / S3G	0	–	–	–	13 600 €	
			–	–	0	0	0	11 100 €
	Version 7 places	YZ4 / S3G	0	–	–	–	–	14 600 €
			–	–	0	0	0	12 100 €
<p>Sellerie cuir / Alcantara (Pack 2) en cuir / Alcantara Audi exclusive Sièges, accoudoir central, poignées de portières, revêtement de la console centrale à l'avant, accoudoirs des portières, partie inférieure du tableau de bord, revêtement de portes (y compris le haut-parleur) en cuir Valcona. Partie centrale du siège (dossier et assise) et panneaux de contreportes en Alcantara. Couleurs du cuir et de l'Alcantara et des surpiqures au choix parmi l'offre de couleurs Audi exclusive.</p> <p>Oblige Sièges sport [Q1D], sellerie en Cuir/Alcantara, Pack cuir [7HC], Version 7 places avec 3^{ème} rangée de sièges [PE1].</p> <p>Précision : Les pièces en plastique supérieures des sièges sont assorties à la couleur de l'équipement cuir</p> <p>Interdit Pack cuir étendu [7HD] et Pack cuir intégral [7HE]</p>	Version 5 places	YN2 / S3G	0	–	–	–	7 700 €	
			–	–	0	0	0	5 200 €
	Version 7 places	YN2 / S3G	0	–	–	–	–	8 700 €
			–	–	0	0	0	6 200 €
<p>Sellerie cuir / Alcantara (Pack 4) en cuir Valcona / Alcantara Audi exclusive Sièges, accoudoir central, poignées de portières, revêtement de la console centrale à l'avant, accoudoirs des portières, partie inférieure et supérieure du tableau de bord, haut de portes et revêtement de portes (y compris le haut-parleur) en cuir Valcona. Partie centrale du siège (dossier et assise) et panneaux de contreportes en Alcantara. Couleurs du cuir et de l'Alcantara et des surpiqures au choix parmi l'offre de couleurs Audi exclusive.</p> <p>Oblige Sièges sport [Q1D], sellerie en Cuir/Alcantara, Pack cuir intégral [7HE], Version 7 places avec 3^{ème} rangée de sièges [PE1]</p> <p>Précision : Les pièces en plastique des sièges et les dos de siège en cuir sont assorties à la couleur de l'équipement cuir.</p> <p>Les pièces en plastique sont assorties à la couleur de l'équipement cuir.</p> <p>Interdit Pack cuir [7HC] et Pack cuir intégral [7HE]</p>	Version 5 places	YN4 / S3G	0	–	–	–	13 600 €	
			–	–	0	0	0	11 100 €
	Version 7 places	YN4 / S3G	0	–	–	–	–	14 600 €
			–	–	0	0	0	12 100 €
Sellerie pack Alcantara Audi exclusive : ciel de pavillon, partie supérieure des montants et pare-soleil en Alcantara. Les poignées de maintien, les patères ainsi que les modules de pavillon sont également peintes de la même couleur. Oblige [PL2] ou [PL6]	YSK / S3G	0	–	0	0	0	800 €	
Tapis de sol Audi exclusive. La couleur des tapis de sol et des surpiqures est personnalisable	YSR / S3G	0	–	0	0	0	500 €	
Moquette et tapis de sol avant et arrière Audi exclusive. La couleur de la moquette, des tapis de sol et des surpiqures est personnalisable	YSQ / S3G	0	–	0	0	0	2 300 €	

0 : option S : proposé en série – : non proposé.

Options

	Code	Q7	S line	Ambition Luxe	Avus	Avus Extended	Prix TTC
Options spécifiques Q7 e-tron quattro							
Câble de recharge côté véhicule de 7,5 m, adaptable sur le système de recharge e-tron de série (au lieu du câble de 2,5 m de série)	Eh2	0	0	0	0	0	60 €
Station de charge : support mural pour le système de recharge e-tron qui convient parfaitement pour recharger quotidiennement la batterie à domicile ou à un autre emplacement fixe (par exemple sur le lieu de travail). Il permet un maniement confortable du câble et peut également être utilisé à l'extérieur. Enfin la station de charge est verrouillable Oblige [3GN]	N1J	0	0	0	0	0	335 €
Câble de recharge Accessoires d'Origine Audi de 3,6 kW pour borne publique mode 3 type 3 norme française. La recharge du véhicule avec ce câble de 3,6 kW n'est possible qu'en 16A maximum. Le temps de recharge est donc en moyenne de 4h45. NB : Il vous est conseillé de vérifier le type et la puissance de borne publique que vous utiliserez sur https://fr.chargeap.com/ . Le câble 11kW mode 3 type 2 (ou type 2S) norme CEE est de série (il permet une charge du véhicule en 2h30 en 32A et en 4h45 en 16A)	12E 971 675 N	0	0	0	0	0	206 €
Prise renforcée Mode 2 de 3kW - 16A (220 V) : - Recharge de l'Audi Q7 e-tron quattro en 4h45 - Installation certifiée par un expert technique Proxiserve	Informations et tarifs avec installation disponibles au début de ce tarif						
Borne de recharge à domicile Mode 3 - T2S de 7kW - 32A (en cours d'homologation) : - Recharge de l'Audi Q7 e-tron quattro en 2h30 - Installation certifiée par un expert technique Proxiserve							

0 : option -- : non proposé.



Dossier de presse - France

Audi Q7 e-tron quattro